



НАРОДНА УКРАЇНСКА АКАДЕМІЯ
СПЕЦІАЛІЗОВАНА
ЕКОНОМІКО-ПРАВОВА ШКОЛА

ОСНОВЫ ЭКОНОМИКИ

Учебное пособие
для учащихся 6 класса

Издательство НУА

НАРОДНАЯ УКРАИНСКАЯ АКАДЕМИЯ
СПЕЦИАЛИЗИРОВАННАЯ ЭКОНОМИКО-ПРАВОВАЯ ШКОЛА

ОСНОВЫ ЭКОНОМИКИ

Учебное пособие
для учащихся 6 класса

4-е издание, исправленное и дополненное

Харьков
Издательство НУА
2017

УДК 33(075.3)
ББК 65.0я721-1
О-75

*Утверждено на заседании кафедры экономической теории и права
Народной украинской академии
Протокол № 11 от 19.06.2017*

Составители: *Е. В. Белоусова*
Рецензент канд. экон. наук *Л. И. Комир*

Зміст навчального посібника продовжує знайомство учнів 6 класу з простими економічними поняттями, категоріями, явищами, сприяє закріпленню теоретичних знань, застосуванню їх при розв'язанні завдань та математичних задач економічного змісту.

О-75 **Основы экономики:** Учебное для учащихся 6-го класса / Нар. укр. акад., [каф. экон. теории и права ; сост. : Е. В. Белоусова]. – 4-е изд., испр. и доп. – Харьков : Изд-во НУА, 2017. – 92 с.

Содержание пособия продолжает знакомить учащихся 6 класса с простейшими экономическими понятиями, категориями, явлениями, способствует закреплению теоретических знаний, применению их в решении заданий и математических задач экономического содержания.

УДК 33(075.3)
ББК 65.0я721-1

ОСНОВЫ ЭКОНОМИКИ

Фамилия _____

Имя _____

Класс _____

Школа _____

Приклей
свою
фотографию

Дорогой Друг!



Ты продолжаешь изучать удивительную науку – **ЭКОНОМИКУ**.

Экономика – это не только хозяйство, но и наука о хозяйстве. Потому рассказ об экономике, с которой тебе постоянно приходится встречаться и в которой придется жить в последующем, одновременно будет знакомить тебя с самыми простыми и важными знаниями, научными представлениями об экономике. Это поможет тебе лучше понять экономические явления, найти место в экономике, избрать дорогу, ведущую к успеху.

Используя данную тетрадь, ты сможешь вспомнить и закрепить знания, полученные на уроках экономики в пятом классе, а так же познакомиться с новыми для тебя экономическими категориями и понятиями.

Успехов тебе!

В работе с тетрадью тебе помогут условные обозначения:

 <p>Подумай и ответь на вопрос</p>	 <p>Прочти и запомни</p>	 <p>Выполни задание письменно</p>
---	---	--

Раздел I. Потребности семьи и их удовлетворение

Тема 1. Потребности и ресурсы

1.1. Потребности. Неограниченность потребностей



Дорогой друг, в пятом классе ты уже познакомился с некоторыми экономическими понятиями и знаешь, что экономическая деятельность охватывает производственную и хозяйственную деятельность людей для удовлетворения их потребностей.

Необходимость и желание людей иметь и использовать определенные условия жизнедеятельности – это и есть **ПОТРЕБНОСТИ**. Люди должны иметь еду, жилье, одежду, книги и много других вещей, чтобы нормально жить. Потребностей много, они разнообразные и постоянно растут

Рост и расширение потребностей вызывает стимулирующий мотив для создания и использования **БЛАГ**. Блага – это определенные вещи (еда, одежда и т. п.), услуги (связь, образование, почта и т. п.) или их свойства, которые способны удовлетворить потребности людей.

Как правило, наши потребности значительно опережают возможности их удовлетворить. Блага в основном выступают редкостными, или ограниченными – это экономические блага. Люди не могут получить их сколько угодно, поэтому экономические блага распределяются определенным образом (например, в рыночных условиях при помощи цен).



Назови экономические блага, которые необходимы тебе для удовлетворения потребностей:

в еде _____

в одежде _____



- Вспомни, какие классификации потребностей тебе известны.

Заполни свободные места на схемах.

1. Потребности (по происхождению)

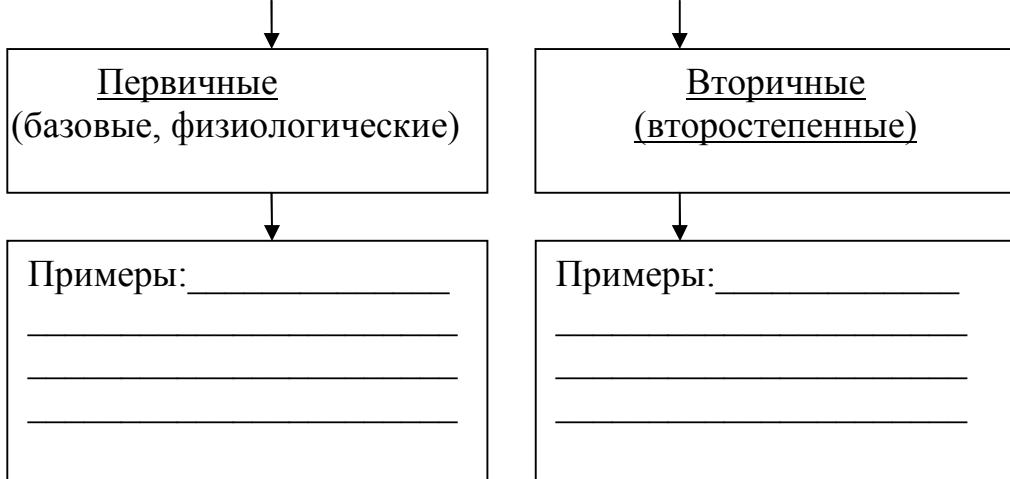

2. Потребности (по средствам удовлетворения)



3. Потребности (по способу удовлетворения)

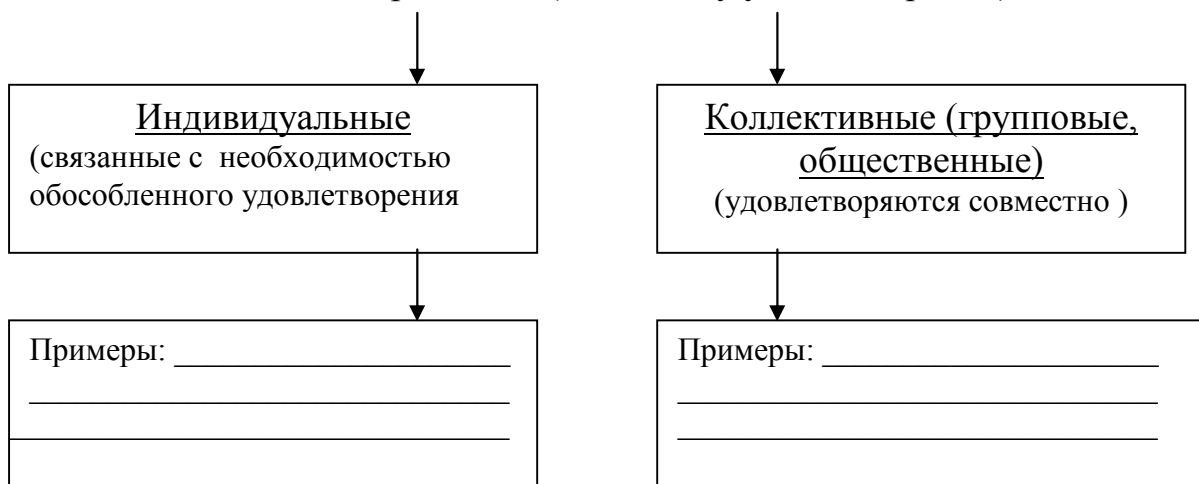

4. Иерархия потребностей по классификации А. Маслоу

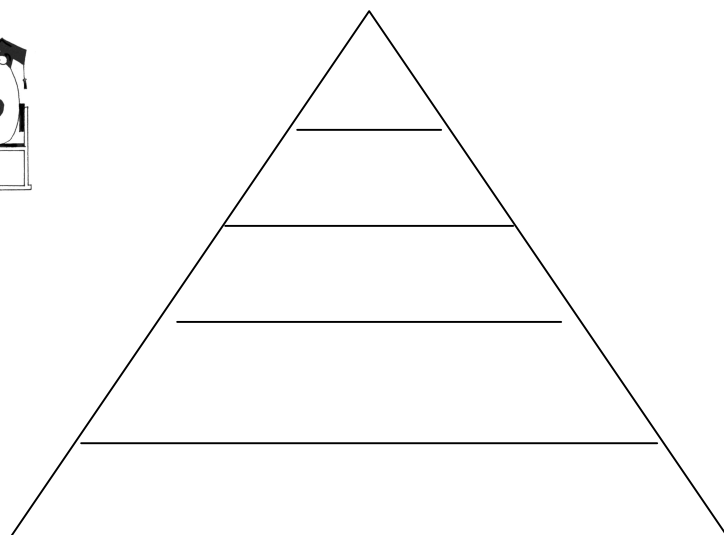

Расставь группы потребностей на соответствующие степени пирамиды: физиологические, потребность в уважении, в безопасности, социальные потребности, потребность в самореализации. Прокомментируй свой выбор.

- Перечисли факторы, влияющие на формирование потребностей людей.

- Приведи примеры индивидуальных и коллективных потребностей которые испытываешь ты. Заполни таблицу.

Потребности	Первичные (жизненно важные)	Второстепенные (проблемы выбора)
Индивидуальные		
Коллективные (общественные)		

- Докажи, что потребности людей постоянно растут на примере из собственной жизни _____

- Перечисли экономические и неэкономические блага, которые служат для удовлетворения перечисленных потребностей. Заполни таблицу.

Потребность	Экономическое благо	Неэкономическое благо
В еде		
В общении		
В отдыхе		
В укреплении здоровья		

1.2. Товары и услуги



Товары и услуги – это экономические блага, которые являются результатом труда, служат для удовлетворения потребностей людей и производятся для обмена (продажи).

- Вспомни и запиши определение понятий «товар» и «услуга».

Товар – _____

Услуга – _____

- Укажи, какие из приведенных потребительских благ являются товарами, а какие услугами. Запиши их в таблицу.



Блага: продукты питания, одежда, медицинское обслуживание, общественный транспорт, связь, обувь, автомобиль, юридическая консультация, дом, образование, мобильный телефон, концерт, музыкальный инструмент.

Товары	Услуги

- Представь, что вы с родителями решили провести свои каникулы на одном из европейских курортов. Приведи примеры товаров и услуг, которые вам понадобятся для реализации потребности в таком отдыхе.

Товары	Услуги

Товары в зависимости от различных признаков можно разделить на группы



Приведи примеры товаров, относящихся к указанным группам.

Товары длительного пользования: _____

Товары кратковременного пользования: _____

Инвестиционные товары: _____

Потребительские товары: _____

Товары–комплименты: _____

Товары–субституты: _____

Независимые товары: _____

Услуги (по назначению)

Личные

Примеры: _____

Общественные

Примеры: _____



1.3. Экономические ресурсы, виды ресурсов

Осуществление экономической деятельности для удовлетворения потребностей людей возможно при наличии необходимых РЕСУРСОВ.

Экономические ресурсы включают в себя *производственные ресурсы, финансовые ресурсы, информационные ресурсы.*

Производственные ресурсы (называемые *факторами производства*) состоят из всего того, что требуется для производства необходимых людям товаров и услуг. К этой группе относятся природные, капитальные, трудовые ресурсы и предпринимательские способности.

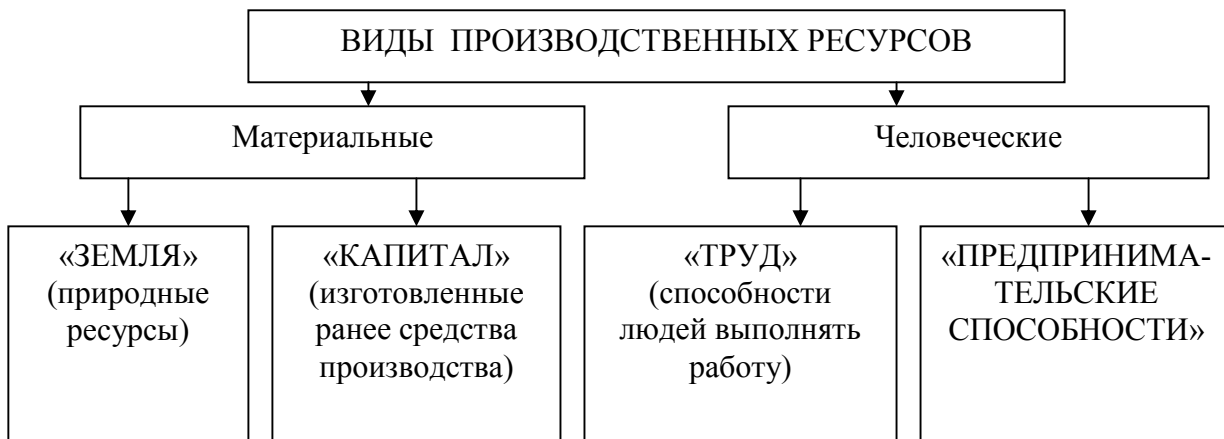

Предпринимательскими способностями называют _____

Важной особенностью экономических ресурсов является их **ограниченность**.

Ограниченность ресурсов и необходимость удовлетворять постоянно растущие потребности порождают основную проблему экономики – **ПРОБЛЕМУ ВЫБОРА** – как рационально распределить ресурсы для наиболее полного удовлетворения потребностей.



• Тебе приходилось пользоваться услугами копировального центра? Представь себе, что вы с одноклассниками решили открыть такой центр на одном из школьных этажей.

Перечисли виды услуг, которые будет оказывать ваша фирма.

Кто, по твоему мнению, будет пользоваться услугами вашей фирмы?

Какие ресурсы понадобятся для работы центра? (Укажи, к каким видам они относятся) Ответ запиши в виде таблицы.

Вид ресурсов	Перечень ресурсов
	<hr/> <hr/>
	<hr/> <hr/>
	<hr/> <hr/>
	<hr/> <hr/>
	<hr/> <hr/>

- Одно и то же количество продукта можно получить при различных вариантах производства. Определите, какой из вариантов предпочтительнее. Обоснуйте свое решение.

Вид производственного ресурса	Цена единицы ресурса, у. е.	Необходимое количество ресурса	
		Вариант 1	Вариант 2
Труд	90	10	8
Капитал	250	6	7
Земля	140	3	2
Предпринимательские способности	100	2	1

Решение:

1. _____

2. _____

Вывод: _____

1.4. Специализация и разделение труда. Производительность труда



Разделение производства продукции между различными работниками, предприятиями и их подразделениями, отраслями, регионами страны, и между странами называется РАЗДЕЛЕНИЕМ ТРУДА.

Базирующаяся на разделении труда ориентация производителя на изготовление отдельных продуктов и их элементов называется СПЕЦИАЛИЗАЦИЕЙ.

Три причины делают специализацию ценной:

1. _____
2. _____
3. _____

Таким образом, специализируясь на производстве определенного товара, производитель имеет возможность наиболее эффективно использовать доступные ему производственные ресурсы.



Специализация привела к появлению профессий. Назови известные тебе профессии. _____

Приведи примеры специализации:

медицинских работников _____

работников образования _____

работников торговли _____



ЭКОНОМИЧЕСКАЯ ЭФФЕКТИВНОСТЬ характеризует связь между количеством ресурсов, которые используются в производстве и полученным в результате производства количеством определенного продукта (товара или услуги).

Показателем эффективности использования трудовых ресурсов является производительность труда (ПТ)

ПРОИЗВОДИТЕЛЬНОСТЬ ТРУДА определяется количеством товаров созданным одним работников за единицу времени (за 1 час, за 1 смену, за 1 месяц).

$$\text{ПТ} = \frac{\text{Продукт (в натуральном или стоимостном выражении)}}{\text{Затраты трудовых ресурсов (человеко-часы, человеко-дни)}}$$



Задача 1. На частном предприятии «Сластена» произвело за 10 дней кондитерской продукции на сумму 10000 грн. Определить дневную производительность труда одного работника предприятия, если известно, что всего на нем работает 5 человек.

Решение: _____

Вывод: _____

Задача 2. За месяц на предприятии произведено 77000 единиц товара. Определите дневную производительность труда одного работника, если на предприятии трудятся 250 человек. (Режим работы односменный), в месяце 22 рабочих дня.

Решение: _____

Вывод: _____

Задача 3. Два швейных цеха за 5 дней работы произвели продукции на 35000 и 45000 ден. ед. соответственно. Сравнить дневную производительность труда работников этих цехов если известно, что в первом цеху работает 15 человек, а во втором 20. Решение оформить в виде таблицы.

Цех	Результат труда	Кол-во работников	Расчет ПТ
1			
2			

Вывод: _____

Тема 2. Деньги в экономике.

2.1. Бартер и денежный обмен. История возникновения денег



Деньги – одно из величайших человеческих изобретений.

Происхождение денег связано с 7 – 8 тыс. до н. э., когда у первобытных племен появились излишки каких-то продуктов, которые можно было обменять на другие нужные продукты.

Простейшей формой обмена является **бартер**, то есть прямой обмен товарами и услугами между людьми (фирмами, государствами). Если же отсутствует обмен даже в бартерной форме, то экономика основана на натуральном хозяйстве – такой системе хозяйствования, когда каждый производитель (семья) вынужден сам производить все, что необходимо для жизни. Натуральное хозяйство было разрушено торговлей.

Бартерный обмен требует совпадения потребностей двух сторон. Как только в позднепервобытном обществе возникает систематический обмен разными товарами, появилась и необходимость в изобретении денег. В тех случаях, когда не было этого универсального товара, обмен оказывался очень затрудненным. Хрестоматийной иллюстрацией трудностей чисто бартерного товарообмена считаются воспоминания европейского путешественника Верни Камерона, отправившегося в 1873 в Африку: «Забавно было видеть, как мне пришлось платить наемную плату за лодку. Агент Сай ибн-Габиба требовал уплаты слоновой костью, которой, однако, у меня не было; тогда я узнал, что Магомет ибн-Салиб располагает слоновой костью и желал иметь сукно; однако это известие принесло мне еще немного пользы, пока, наконец, я не услышал, что Магомет ибн-Гаариб имел сукно и желал иметь проволоку. Эта последняя у меня, по счастью, была, и, таким образом, я дал Магомету ибн-Гаарибу требуемое количество медной проволоки, он передал Магомету ибн-Салибу сукно, а этот последний дал агентам Сай ибн-Габиба требуемую слоновую кость; тогда только я получил от последнего право пользоваться лодкой».

Чтобы получить возможность совершать сделки купли-продажи с любыми товарами, начали использовать первые «первобытные деньги». Их роль в разных регионах планеты выполняли самые различные особые товары, обладавшие относительной однородностью, распространенностью, высокой и постоянной ценностью: скот, зерно, меха, редкие раковины, соль, рабы и т.д. В экономике это товары получили название «товарные деньги».

Но чтобы служить в качестве денег, предмет должен получить общее признание и покупателей, и продавцов как средство обмена. Деньги определяются самим обществом; все, что общество признает в качестве обращения,- это и есть деньги. Действительно, **деньги – это товар, выступающий в роли всеобщего эквивалента, отражающего стоимость всех прочих товаров и обладающий абсолютной ликвидностью (способностью легко обмениваться на любой другой товар).**

Наиболее полно вышеперечисленным требованиям отвечали золото и серебро, таким образом, в процессе эволюции товарного обмена выделяется особый, абсолютно ликвидный товар, используемый в качестве металлических денег. Этим товаром становятся золото и серебро. Золото и серебро появляются в качестве денег ещё в XIII веке до н. э. в виде различных слитков с определённым весом металла. В результате дальнейшего развития рыночных отношений из металла начинают чеканить монеты - денежные знаки, имеющие установленные законом форму и весовое содержание. Монеты из природного сплава золота и серебра (электрума) впервые появляются в государстве Лидия в VII веке до н. э. На Руси чеканка монет стала производиться в IX – X веках. Однако, вследствие отсутствия золотых месторождений в Киевской Руси преимущественно использовались иностранные – арабские и византийские монеты из золота и серебра. Позже, примерно с XI века, во внутреннем обращении стали использоваться серебряные и медные слитки. Наиболее распространённым был слиток серебра весом в один фунт (примерно 400 г), имевший название «гривна». Но «гривна»

имела довольно высокую стоимость, поэтому её рубили пополам, на две равные части, получившие название «рубль», или «рублёвая гривенка».

Для ранней формы металлических денег характерно совпадение товарной стоимости содержащегося в монетах металла и их номинальной стоимости, указанной на лицевой стороне монеты. В этом кроется один из недостатков товарных денег. Если их ценность как товара превысит их ценность как денег, то они прекратят функционировать как деньги. Действительно, если бы, например, рублёвая монета имела серебряное (или золотое, или какое-либо другое) содержание стоимостью, скажем, два рубля, то было бы очень выгодно переплавить монету и продать ее в виде слитка. Поэтому, несмотря на незаконность подобных действий, рублевые монеты стали бы исчезать из обращения. В связи с этим, приблизительно с XV века металлические деньги начинают терять свою товарную основу. Металлические деньги начинают делиться на **полноценные** (номинальная стоимость которых соответствует стоимости содержащегося в них металла) и **неполноценные** (номинальная стоимость выше стоимости содержащегося металла). В настоящее время ни в одной стране мира металлические деньги не являются полноценными.

Особого внимания заслуживает происхождение **бумажных денег**. Откуда они появились? Для ответа на этот вопрос необходимо вновь обратиться к истории.

Вскоре после того, как в сделках стало использоваться золото, стало очевидно, что как покупателям, так и торговцам неудобно и небезопасно перевозить, взвешивать и проверять на чистоту золото каждый раз при заключении сделок. Поэтому в практику вошло правило отдавать золото на хранение золотых дел мастерам, имеющим специальные кладовые и готовым за плату предоставить их. Получив золотой вклад, золотых дел мастер выдавал вкладчику квитанцию (расписку). Вскоре товары стали обмениваться на эти квитанции, которые превратились в раннюю форму бумажных денег, а сами золотых дел мастера стали прототипами современных банкиров. Поскольку

золото, хранимое золотых дел мастерами в кладовых редко востребовалось, то есть оно не находилось в обращении, можно сказать, что квитанции были полноценными деньгами, поскольку их количество в точности соответствовало количеству золота в хранилищах. Так было до тех пор, пока какой-то изобретательный золотых дел мастер, видя, что количество поступающего золота превышает количество изымаемого, не начал выпускать в обращение квитанции, не обеспеченные золотом, давая под проценты ссуды торговцам, производителям и потребителям. Так зародилась банковская система частичных резервов. Эти квитанции уже не были полноценными деньгами. Считается, что первые попытки выпуска бумажных денег были сделаны в Китае ещё в XII ст., а родоначальниками банков и бумажных денег в Европе были английские золотых дел мастера. В дальнейшем право выпуска бумажных денег перешло из частных рук к государству. В нашей стране бумажные деньги появились в 1766 году по указу императрицы Екатерины II. В настоящее время, также, как и металлические деньги, бумажные деньги ни в одном государстве мира не имеют товарной основы, то есть они не обмениваются ни на золото, ни на другие драгоценные металлы.

В экономической теории есть два подхода к объяснению того, как возникли деньги (Рис. 1). Оба эти подхода по своему справедливы: если на начальных этапах истории денег преобладали стихийные процессы, то затем денежное обращение стало подвергаться сознательному «социальному конструированию».

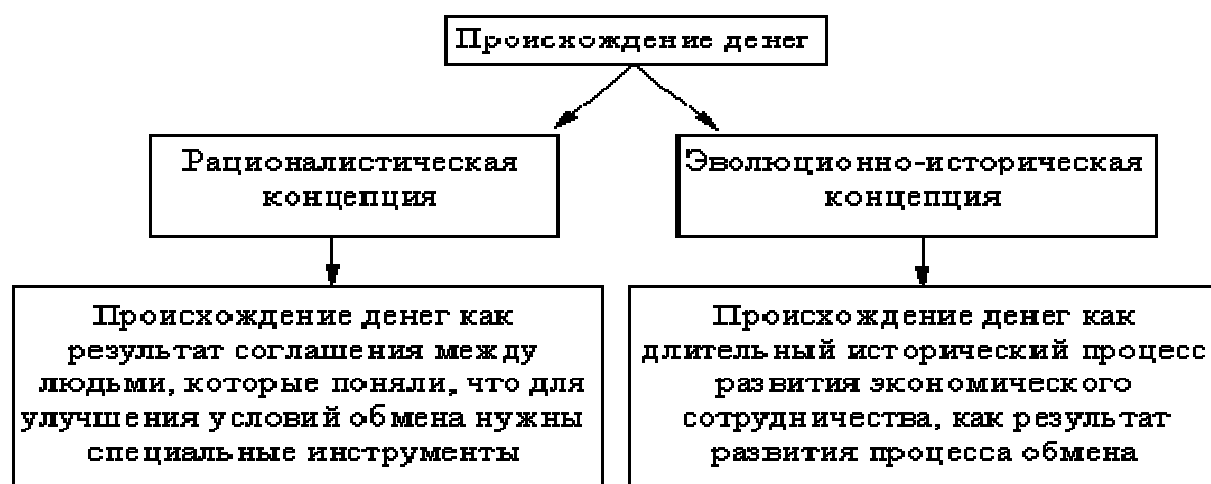

Современные деньги не имеют товарной основы, но остаются деньгами по следующим причинам: люди согласны принимать их в качестве денег, государство особым образом защищает присущие деньгам свойства, деньги имеют ценность, определяемую отношением их редкости к их полезности.

Денежное предложение должно находиться под контролем государства, поскольку большинство серьёзных инфляционных проблем связано с неразумным увеличением их количества. История знает немало тому примеров.

Хорошо известно, что в современном массовом сознании деньги представляют собой одно из универсальных проявлений успеха. Казалось бы, тому, кто имеет много денег, не должно быть «мучительно больно за бесцельно прожитые годы»... Его успех выражается цифрами банковского счета. С другой стороны, всякий приличный человек знает, что не в деньгах счастье. Ряд важных ценностей человеческой жизни не имеет денежного выражения: не продаются истинная любовь и дружба, а продажные - недорого стоят. И все же в деньгах оценивают очень многое.



Ответь на вопросы:

1. Что такое деньги? _____

2. Что называется бартером? _____

3. Какие деньги называются «полноценными»? _____

4. Является ли украинская гривна полноценными деньгами и почему? _____

5. Каким требованиям должен отвечать «товар» чтобы его можно было использовать в качестве денег?

6. Что называется ликвидностью? _____

7. В каком государстве впервые появились бумажные деньги ? _____



Подготовь коротенькое выступление об истории возникновения денег.

2.2. Виды денег, их характеристики



Классификацию видов денег можно провести по разным признакам:

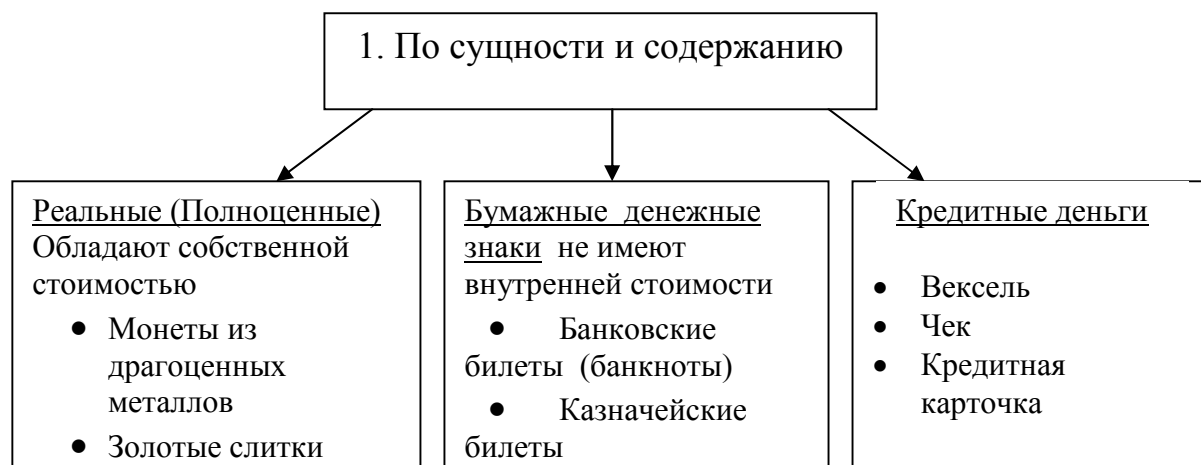

Банкнота – денежный знак, изготовленный из бумаги, плотной ткани (обычно шелка, металла либо пластика, обычно прямоугольной формы. Банкноты национальных валют выпускаются, как правило, центральным банком и обязательны к



приёму на всей территории страны наравне с монетами (в некоторых странах монеты не выпускаются).

Кредитные деньги – вид денег, порожденный развитыми кредитными отношениями, основа современного платежно-расчетного механизма.

Кредитные деньги – это права требования в будущем в отношении физических или юридических лиц специальным образом оформленный долг, обычно в форме передаваемой ценной бумаги, которые можно использовать для покупки товаров (услуг) или оплаты собственных долгов. Оплата по таким долгам обычно производится в определённый срок, хотя есть варианты, когда оплата производится в любое время по первому требованию. Кредитные деньги несут в себе риск неисполнения требования.

Чек – письменное распоряжение владельца банковского счета перечислить определенную сумму в пользу предъявителя чека.

Вексель – Письменное денежное обязательство должника выплатить указанную сумму денег в указанное время собственнику векселя

Кредитная карточка – расчетное средство, выданное банком своим клиентам с возможностью получать кредит.

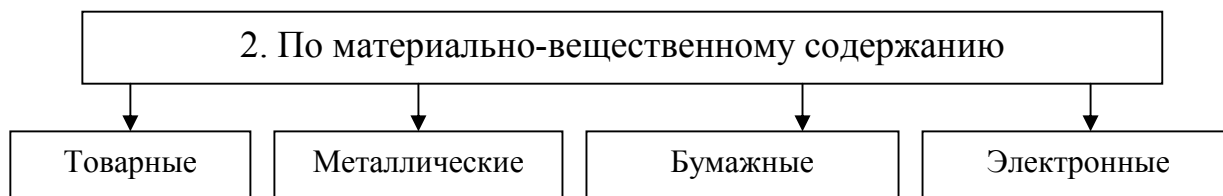

Электронные деньги – деньги на банковских счетах, использование которых основывается на электронной технике.

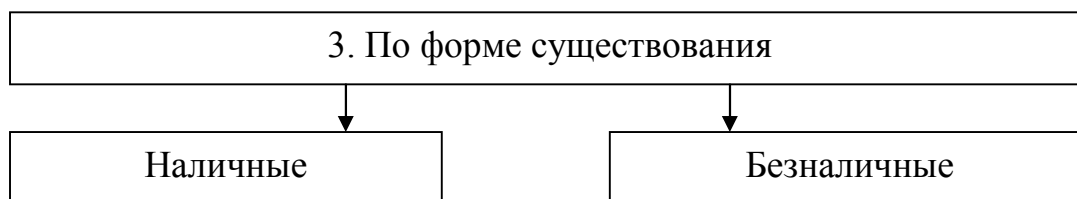

Понятие «безналичные деньги» условно, так как речь идет по существу о безналичных расчетах, то есть о расчетах без использования наличных денег.

При расчетах наличными деньгами собственник денежных купюр (банкнот) непосредственно использует их по своему усмотрению, а при безналичных расчетах уполномоченное лицо предъявляет к банку соответствующие требования, исполнение которых от него уже не зависит.

С распространением платежных карт и электронных денег, банкноты постепенно вытесняются из обращения.

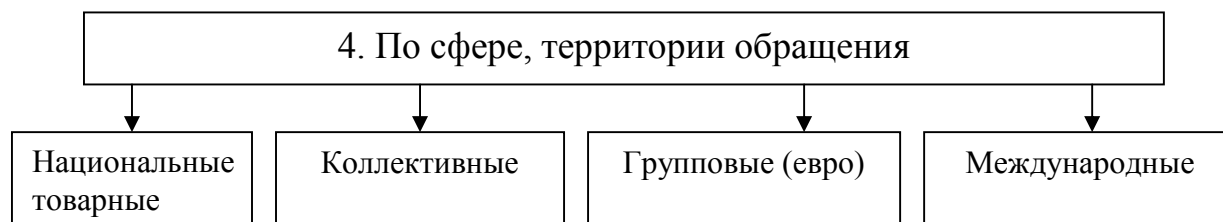

1. Назови где и при каких ситуациях твоя семья использует наличные и безналичные деньги.



2. Если бы ты поехал путешествовать, то какими деньгами ты бы рассчитывался в названных государствах:

США _____ Франция _____ Канада _____ Япония _____	Швейцария _____ Польша _____ Россия _____ Турция _____
--	---

3. Назови учреждение, которое осуществляет эмиссию денежных знаков (выпуск денег в обращение) в Украине.

2.3. Основные функции денег



Деньги – это товар особого рода, выполняющий роль всеобщего эквивалента. Сущность денег как экономической категории проявляется в их функциях, которые отражают внутреннее содержание денег. Основные функции денег, которые они выполняют в повседневной жизни людей, приведены на рисунке 1.



• Рис.1

- **Меры стоимости.** Деньги как всеобщий эквивалент измеряют стоимость всех товаров. Однако не деньги, а общественно необходимый труд, затраченный на производство товаров, создает условия для их соизмеримости. Разнородные товары приравниваются и обмениваются между собой на основании цены (коэффициента обмена, стоимости этих товаров, выраженных в количестве денег). Цена товара выполняет такую же измерительную роль, как в геометрии длина у отрезков, в физике вес у тела. Для измерений достаточно уметь сравнивать искомую величину с эталоном. Денежная единица является эталоном для товаров.
- **Средство обращения.** Деньги используются в качестве посредника в обращении товаров. Для этой функции крайне важны лёгкость и скорость, с которой деньги могут обмениваться на любой другой товар (показатель ликвидность). При использовании денег товаропроизводитель получает возможность, например, продать свой товар сегодня, а купить сырьё лишь через день, неделю, месяц и т. д. При этом он может продавать свой товар в одном месте, а покупать нужный ему совсем в другом. Таким образом,

деньги как средство обращения преодолевают временные и пространственные ограничения при обмене.

- **Средство платежа.** Эта функция выполняется при осуществлении операций, при которых движение денег не сопровождается встречным движением товара. При этом деньги используются при регистрации долгов и их уплаты. Например, был куплен в долг товар. Сумму долга выражают в деньгах, а не в количестве купленного товара. Последующие изменения цены на товар уже не влияют на сумму долга, которую нужно оплатить деньгами. Данную функцию деньги выполняют также при денежных отношениях с финансовыми органами (уплата налогов, процентов по кредиту). Сходную по смыслу роль играют деньги, когда в них выражают какие-либо экономические показатели.

- **Средство накопления.** Деньги, являясь всеобщим эквивалентом, т. е. обеспечивая его владельцу получение любого товара, становятся всеобщим воплощением общественного богатства. Поэтому у людей возникает стремление к их накоплению и сбережению. При этом деньги извлекаются из обращения, т. е. акт продажа-купля прерывается. Однако простое накопление и сбережение денег владельцу дополнительного дохода не приносят. Функцию средства накопления выполняют деньги, временно не участвующие в обороте. Однако нужно учитывать, что покупательная способность денег зависит от инфляции.

Гривна – это валюта Украины. Расчеты между гражданами различных государств осуществляются на основании валютных курсов – пропорций обмена одной валюты на другую.



- Подумай! Какую роль играют деньги в развитии экономики?
- Как нужно понимать понятие «ликвидность»?
- Что означает утверждение «Деньги – это мера стоимости?»



Как называется выпуск в обращение денег Центральным банком Украины? _____

Определите, какую функцию выполняют деньги в приведенных ситуациях:

Ситуация	Функция денег
1. Ученик 6 класса купил в столовой комплексный обед	
2. Студент получил стипендию	
3. Менеджер строительной фирмы изучил цены на облицовочную плитку, указанную в прайс-листе.	
4. Бухгалтер перечислил налог на прибыль.	
5. Семья оплатила стоимость электроэнергии .	
6. Инженер Иванов отчисляет 200 грн с зарплаты на депозитный счет для оплаты будущей поездки в Санаторий.	
7. К 1 сентября родители купили сыну новый ноутбук.	
8. Бригада строителей получила аванс за предстоящие работы.	

2.4. Безналичные деньги



Во 2-й половине 20 в. начался новый этап эволюции денег – переход к безналичному денежному обращению. Сначала появились *чековые вклады*, потом – *кредитные карточки*.

Владелец чека хранит свои деньги в банке на текущем счете (депозите), посредством специальной квитанции из своей чековой книжки он может дать указание банку выплатить ту или иную сумму денег определенному лицу, предъявившему данный чек к оплате. Поскольку выдача денег по чеку обязательно требует передаточной подписи владельца чековой книжки, кража или потеря чековой книжки не наносит такого ущерба владельцу, как потеря наличных денег. В США более 90% сделок в долларовом выражении осуществляются именно с помощью чеков.

Упрощенной модификацией чека является кредитная карточка, которая позволяет не только тратить деньги в пределах суммы на счете владельца карточки, но и пользоваться кредитом.

«Электронные деньги» (так называют кредитные карточки) для розничных покупателей впервые появились во Франции в 1970-х, сейчас они широко используются во всех развитых странах мира.



Таким образом, преобладающая часть современной денежной массы представлена в виде остатков средств на текущих счетах в кредитных учреждениях (около 80% в общем объеме денежного обращения). Подавляющая доля современных денег вообще не имеет материальной формы – ни металлической, ни бумажной. Современные деньги эпохи НТР – это «электронные деньги», существующие исключительно в виде записи на счетах клиентов, занесенных в память банковских компьютеров. При оптовой торговле производится перевод определенной суммы со счета одной фирмы на счет другой. При розничной торговле покупатели чаще всего предъявляют

кредитную карточку, при помощи которой опять-таки происходит перевод со счета покупателя на счет торговой организации.

Поскольку «электронные деньги» нельзя взять в руки, то их не надо перевозить, их почти невозможно отнять во время обычной кражи или ограбления (если бандит забирает кредитную карточку, ее хозяин может быстро заблокировать свой счет). Однако банки вынуждены постоянно защищать свои компьютеры от проникновения в них хакеров. В результате, с одной стороны, многократно ускоряется оборот (для перевода денег со счета на счет достаточно считанных минут, причем эти счета могут находиться в банках разных континентов). С другой стороны, если память банковских компьютеров будет стерта (например, в результате деятельности хакера), то восстановить денежные потери будет практически невозможно.



Вспомни, приходилось ли членам твоей семьи использовать при расчетах чековые книжки и кредитные (депозитные) карточки. Расскажи об этом своим товарищам.



Обсудите в группах преимущества и недостатки безналичных расчетов чеками и кредитными карточками. Запишите их в виде таблицы.

Расчетные операции при помощи чековой книжки	
Преимущества	Недостатки

Расчетные операции при помощи пластиковых карточек	
Преимущества	Недостатки

2.5. Роль денег в современной рыночной экономике



В современной рыночной экономике все товары, услуги, природные ресурсы, а также способность людей к труду приобретают денежную форму. Качественно новая роль денег в отличие от денег простого товарного производства заключается в превращении их в денежный капитал, или самовозрастающую ценность. Новая роль денег прослеживается через пять прежних функций.

Так, в первой функции деньги не только измеряют стоимость всех товаров и услуг, они измеряют и стоимость капитала.

При купле-продаже различных ценностей за наличный расчет деньги выступают средством обращения как товара, так и капитала. Деньги как средство накопления и сбережения концентрируются в кредитной системе и обеспечивают владельцу прибыль, а накопление в форме золота (слитков и монет в качестве сокровища) защищает денежные богатства от обесценения. Деньги обслуживают разнообразные платежные отношения, включая и трудовые. Эта функция в основном и обеспечила широкое развитие кредитной системы. Функционируя на мировом рынке,



деньги обеспечивают перелив капитала между странами. Они также обслуживают производство и реализацию общественного капитала через систему денежных потоков между различными отраслями производства и регионами страны. А организуют эти потоки государство, предприятия, и отчасти – отдельные лица

В современных рыночных условиях эффективность применения валюты во многом зависит от устойчивости ее денежной единицы.

Прокомментируй афоризмы:



- « Деньги либо господствуют над своим обладателем, либо служат ему». *Квинт Гораций Флакк*
- «Люди со средствами думают, что главное в жизни - любовь; бедняки знают точно, что главное - деньги.» *Джералд Бренан*

Тема 3. Потребности семьи и их удовлетворение

3.1. Сущность понятий «семья» и «домашнее хозяйство».

Экономическая роль семьи в жизни общества



Семья – вид социальной общности, важнейшая форма организации личного быта, основанная на супружеском союзе и родственных связях, т. е. на многосторонних отношениях между мужем и женой, родителями и детьми, братьями и сестрами и др. родственниками, живущими вместе и ведущими общее хозяйство. Жизнь семьи характеризуется различными материальными (биологическими, хозяйственными) и духовными (нравственными, правовыми, психологическими, эстетическими) процессами. Однако всегда ли мы задумываемся над вопросами:



- Почему люди живут семьями?
- Семья – это личное дело каждого или она как-то связана с обществом?

Социальная роль семьи определяется ее непосредственным участием в воспроизводстве самого человека, в продлении человеческого рода.

Семья – категория историческая. Ее типы, формы и функции обусловлены характером существующих производственных отношений, общественных отношений в целом, а также уровнем культурного развития общества. В свою очередь семья также воздействует на жизнь общества (деторождение, социализация детей и подростков, труд в домашнем хозяйстве, влияние на физическое, духовное и нравственно-эстетическое развитие своих членов). Современная экономическая мысль рассматривает семью или, более обобщенно – домашнее хозяйство как важного потребителя и производителя, жизнедеятельность которых осуществляется для реализации социальных, экономических и духовных потребностей самой семьи и общества в целом.

Особенно велико экономическое значение семьи в области организации потребления и быта. В семье не только удовлетворяются, но отчасти и формируются материальные потребности человека, создаются и поддерживаются определённые бытовые традиции, осуществляется взаимопомощь в ведении домашнего хозяйства.

Домашнее хозяйство является одним из трех основных субъектов экономической деятельности наряду с предприятием и государством. Оно характеризует экономические объекты и процессы, происходящие там, где постоянно проживает человек, семья. Понятие «домохозяйство» означает хозяйство семьи различного состава и величины.

Это хозяйство и больших семей, которые объединяют несколько поколений, проживающих вместе и владеющих определенными экономическими ресурсами, и отдельного человека, который имеет определенную собственность и ведет хозяйство.

С давних времен люди понимали огромное значение родственного сотрудничества, домохозяйства в развитии и процветании страны в целом. В семье отражается весь многогранный мир социальных, экономических и моральных отношений общества. Именно здесь, в конечном счете удовлетворяются духовные и материальные потребности человека.

Связь семьи и общества глубокая, крепкая и многогранная. По Аристотелю, семья – первичный вид общения людей. Она – первичное звено, из которого возникли государство и общество. Объединение нескольких семей мыслитель называл «селением» и считал его переходной формой от семьи к государству.

Семья - самая важная частица общества. Здесь человек рождается, делает первые шаги, находит в ней защиту, уверенность, утверждается как личность, выходит в большой мир. Здесь формируются основы его характера, отношение к труду, к общественно значимым моральным, материальным, культурным ценностям.

Домохозяйство, как и экономика в целом, живет по законам рациональности и целесообразности. Единство семьи зиждется на принципах взаимной моральной, экономической, правовой и других видов ответственности всех членов семьи. Тем не менее «не хлебом единым» живет семья. В ней неизбежно происходит и духовное воспитание молодого поколения.

Хозяйствование – лишь одна из многих сторон целостной жизни семьи, как и всего народа. Кроме богатства материального, существует также «моральный капитал». Это прежде всего духовные ценности народа, национальный язык – сокровищница опыта, мудрости, нравственности, здравого смысла, передающий эти ценности из поколения в поколение в дружеской атмосфере семьи.

В семье происходит подготовка и приобщение к общественно полезному труду, дети приобретают навыки хозяйствования и использования средств.

Нестабильность в семье неизбежно приводит ко многим негативным явлениям не только в кругу семьи, но и в обществе. Для стабилизации и укрепления семьи необходимы определенные меры государственного,

общественного характера, социально-политические и экономические условия. Семья, детство, материнство и отцовство охраняются в Украине государством.



- Перечисли членов своей семьи

- Можно ли считать членом семьи любимую кошку или собаку, проживающую в вашей квартире? Почему? _____

- Подготовь небольшой рассказ (рисунок, презентацию) на тему «Моя семья».

3.2. Потребительский бюджет семьи и его планирование



Подумай и скажи, как ты понимаешь сказанные Эзопом слова:

«Старайтесь быть разумным, а не богатым.

Богатства можно лишиться, разумность всегда с тобой»

Каждый день мы имеем дело с деньгами, постоянно от них зависим. Деньги определяют достаток семьи, благополучие государства, состоятельность фирмы. С детства вы знаете, что они всегда нужны и чаще всего их не хватает.

Деньги всегда, во всякий возраст нам пригодны,

Но юноша в них видит слуг проворных.

И не жалея шлет туда – сюда.

Старик же видит в них друзей надежных.

И бережет их как зеницу ока.



(«Скупой рыцарь» А.С. Пушкин)

А что такое бюджет? Как вы думаете?



Бюджет – смысловое значение этого слова очень сходно с понятием «баланс». Более того, бюджет – это и есть баланс, одна часть которого доходы, другая – расходы. Семейный бюджет, в научном понимании его еще называют потребительским бюджетом, используется для характеристики уровня жизни людей и представляет собой баланс доходов и расходов семьи.

Возьмем для наглядности условный пример такого бюджета.

Доходы	Сумма	Расходы	Сумма
1. Заработная плата папы	5000 грн.	1. Истратили на покупку продуктов, одежды, обуви и т.д.	5500 грн..
2. Заработная плата мамы	3500 грн.	2. Плата за квартиру, эл. энергию	630 грн..
3. Пенсия бабушки	1500 грн.	3. Истратили на поездки (транспорт)	1200 грн.
4. Стипендия студента брата	800 грн.	4. Билеты в театр и кино	800р.
		5. Оплата телефонов и интернета	550 грн.
		6. Подарок бабушке на день рождения	720 грн
всего	10800 грн.	всего	9400 грн
Остаток			1200 грн

Естественно, денежные суммы в каждом конкретном случае могут быть самые разные в зависимости от состава семьи, от места проживания, от уровня цен на товары и других условий. В данном случае бюджет составлен на месяц. В итоге мы получили превышение доходов над расходами 1200 гривен, эта

сумма может перейти в доход следующего месяца или быть использована на накопление, т. е. положена в сберегательный банк.

Если бы сумма расходов была больше суммы доходов, то положение семьи было бы гораздо хуже – пришлось бы брать деньги в долг. В этом случае принято говорить о **дефиците бюджета**, т.е. превышение расходов над доходами.

Бюджет семьи диктует стиль жизни семьи!

Те же самые проблемы возникают и при составлении любого другого бюджета вплоть до бюджета целого государства.

Государственный бюджет – это важный документ, по которому можно судить о состоянии финансов целой страны, что в свою очередь определяет благополучие и возможности каждого жителя этой страны.

Нужно ли планирование семейного бюджета?

Обязательно! И по нескольким причинам: как экономического, так и психологического, воспитательного порядка.

С экономической точки зрения в семейном хозяйстве оправдывают себя те мероприятия, которые приводят к экономии средств.

Налаженное хозяйство существенным образом меняет психологический климат семьи. Отношения в семье становятся спокойными, отпадают поводы для лишних трений, недовольства, скрытых и явных обид. Особенно благотворно действует плановость семейного быта на детей!

В семьях, где бюджет планируется, удовлетворение материальных потребностей происходит спокойно, без особых переживаний, духовных травм и эмоций. Денежные вопросы не только не приводят к конфликтным ситуациям, но даже наоборот сближают, сплачивают семью.



Распределите семейный бюджет с учетом следующих ежемесячных расходов: 1) затраты на питание;

2) затраты на одежду и обувь;

3) коммунальные услуги;

4) ремонт жилья и др.

Задание 1. Доход отца 7000 грн., Зарплата матери 5000 грн.

В семье двое детей старшего школьного возраста.

Доходы	Сумма	Расходы	Сумма
Всего			
Остаток			

Вывод: _____

Задание 2. Доход отца 7500 рублей

Зарплата матери 4500 рублей

Пенсия бабушки 1200 грн

В семье двое детей школьного возраста (11, 14 лет)

Доходы	Сумма	Расходы	Сумма
Всего			
Остаток			

Вывод: _____



Чем бы вы ни занимались в будущем, помните, что самые дорогие вещи не имеют цены! Например, здоровье. Поэтому экономьте на мороженом и пирожных, но не экономьте на обедах. Экономить на пище духовной и насущной – явный просчет при планировании семейного бюджета, ошибка эта может в будущем обернуться нежелательными последствиями для здоровья как физического, так и морального. Кроме того, в семьях, где не умеют рационально рассчитывать бюджет, возникает и почва для развода.

Помните, что за деньги не купить хорошее настроение, уважение близких и их любовь. Не обедняйте себя, стараясь, все соизмерить с деньгами. Далеко не все на свете продается и покупается. Прислушайтесь к мнению французского писателя Жана де Лабрюйера: «Богатству иных людей не следует завидовать: они приобрели его такой ценой, которая нам не по карману, они пожертвовали ради него покоем, здоровьем, честью, совестью. Это слишком дорого!»

Помните, что культура общения с деньгами – это часть общей культуры человека. Вам уже сейчас стоит серьезно задуматься, откуда берутся деньги. Попробуйте представить, что совсем скоро вы станете взрослыми, самостоятельными людьми, и брать деньги у мамы с папой будет просто стыдно. А значит надо самим научиться чему – то, что поможет вам зарабатывать деньги. Образование, кстати, получить, тоже имеет смысл. Не для родителей, а для вас.

Что же касается непосредственно бюджета, то хочется сказать еще одно. Он в разные годы жизни будет разным. Разными будут и потребности. Редко даже самые обеспеченные супруги проживают не познав финансовых трудностей. Только не надо из этого делать трагедию. Деньги определяют многое в нашей жизни, но, к счастью, не все.

Самое главное – научиться жить по средствам, на деньги, что заработаны честным трудом. И при этом не страдать, что не все покупки по карману.



Разгадайте кроссворд:

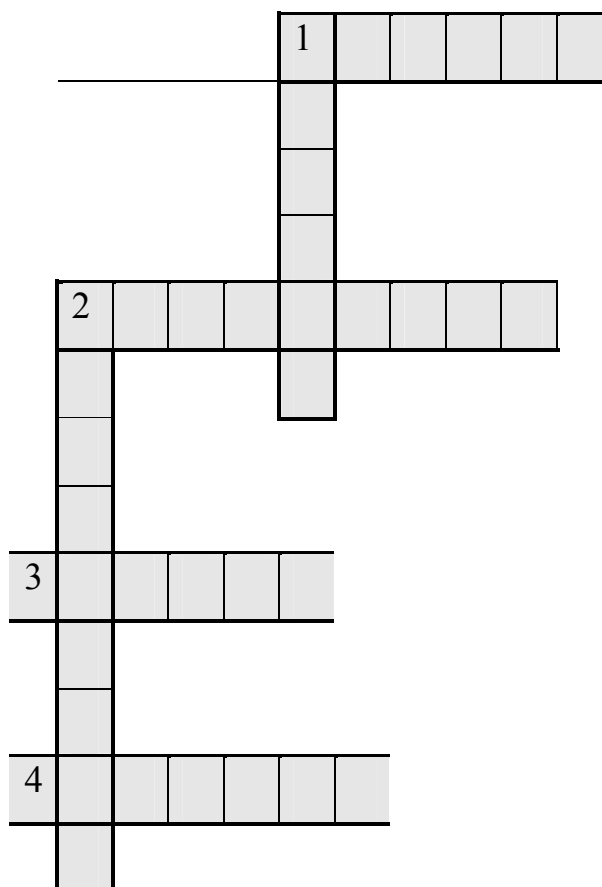

Вопросы:

По вертикали:

1. посредник между продавцом и покупателем на бирже;
2. слово, образованное слиянием двух немецких слов buch(книга) и halten(держат) и означающее профессию.

По горизонтали:

1. баланс, одна часть которого – доходы, другая – расходы;
2. человек, занимающийся предпринимательской деятельностью;
3. денежная единица какой-либо страны;
4. письменное долговое обязательство.

3.3. Доходы семьи и их источники



Семейный бюджет – это план регулирования семейных доходов и расходов. Структура расходов и доходов в бюджете семьи должна быть чётко определена.

Доход – денежные средства или материальные ценности, полученные государством, физическими или юридическими лицами в результате какой-либо деятельности за определённый период времени.. Данное определение даёт общее представление о доходе. Под доходами семьи понимается сумма денежных средств и материальных благ, полученных или произведенных домашними хозяйствами за определенный промежуток времени. Роль доходов определяется тем, что уровень потребления населения прямо зависит от уровня доходов.

Доходы домашних хозяйств могут быть в денежной и не денежной (натуральной) форме. К последним можно отнести полученные в личном подсобном хозяйстве продукты питания, а также натуроплату за работу на предприятиях или частные услуги.

В развитых рыночных экономиках денежная форма доходов естественным образом преобладает. Денежные доходы домашних хозяйств подразделяются по следующим источникам поступления:

1. **Заработная плата** (разг. *зарплата*)— вознаграждение работника за труд в зависимости от его квалификации , сложности, количества, качества и условий выполняемой работы, а также компенсационные выплаты и стимулирующие выплаты. Различают сдельную и повременную формы оплаты труда. Повременная заработная плата устанавливает размер вознаграждения в соответствии отработанному времени. При **сдельной форме** заработная плата начисляется в соответствии с объемом выполненных работ.

2. Доходы от предпринимательской деятельности.



Предпринимательство, предпринимательская деятельность — самостоятельная, осуществляемая на свой риск экономическая деятельность, направленная на систематическое получение прибыли от пользования имуществом, продажи товаров, выполнения работ или оказания услуг лицами, зарегистрированными в этом качестве в установленном законом порядке

3. Пенсии, пособия, стипендии и другие социальные выплаты (пособия).



Пенсия (от лат. *pensio*, платеж) – регулярное (обычно – ежемесячное) денежное пособие, которое платят лицам, которые: достигли пенсионного возраста (пенсии по старости), имеют инвалидность, потеряли кормильца

Стипендия (от лат. *stipendium* – оклад, жалование) – регулярная финансовая помощь, оказываемая оплатой обучения, или выдачей ежемесячного пособия, учащимся, как правило, средних специальных и высших учебных заведений.

4. Доходы от сдачи в аренду движимого и недвижимого имущества и операций с денежными средствами на финансовом рынке (Рента, арендная плата, проценты, дивиденды, суммы от продажи ценных бумаг).

Рента – регулярно получаемый доход с капитала, облигаций, имущества, земли.



Земельная рента – цена, уплачиваемая за использование земли и других природных ресурсов.

Рантье – человек, живущий на ренту.

Дивиденды – доход владельца акций акционерного общества.

Аренда – имущественный наем одним лицом (арендатором) у другого лица (арендодателя) во временное пользование имущества на определенный срок и на обозначенных договором условиях.

5. Случайные доходы – подарки, выигрыш в лотерею и т.п.

Уровень доходов членов семьи является важнейшим показателем их благосостояния, так как определяет возможности материальной и духовной жизни членов семьи: отдыха, получения образования, поддержания здоровья, удовлетворения насущных потребностей. Среди факторов, оказывающих непосредственное влияние на величину доходов населения, кроме размеров самой заработной платы, выступает динамика розничных цен, степень насыщенности потребительского рынка товарами и пр.

Для оценки уровня и динамики доходов населения используются показатели номинального, располагаемого и реального дохода. **Номинальный доход** – количество денег, полученное отдельными лицами в течение определенного периода также он характеризует уровень денежных доходов независимо от налогообложения.

Располагаемый доход - доход, который может быть использован на личное потребление и личные сбережения. Располагаемый доход меньше номинального дохода на сумму налогов и обязательных платежей, т. е. это средства, используемые на потребление и сбережение.

Реальный доход – представляет собой количество товаров и услуг, которое можно купить на располагаемый доход в течение определенного периода, т. е. с поправкой на изменение уровня цен.

Высокие личные доходы выгодны не только индивиду, это и общественно-значимая выгода, поскольку они, в конечном счете, являются единственным источником удовлетворения общих потребностей, расширения производства, а также поддержки малообеспеченных и нетрудоспособных граждан.



- Подумай и поясни на примерах, почему повышение доходов семейных хозяйств является общественно-значимой выгодой.



- Проведи примеры пособий и социальных выплат, которые получают или получали члены твоей семьи, ваши знакомые.
-

- Какую форму оплаты труда ты установил бы на предприятии для следующих работников и почему:

Сторож	
Плиточник-облицовщик	
Бухгалтер	
Официант в ресторане	

- Какие формы стимулирования труда ты бы предложил на своем предприятии? _____
-
-

3.4. Планирование расходов семьи



Переходим к более подробному рассмотрению расходной части семейного бюджета. С расходами, как правило, возникают определенные трудности: конечно, размер квартплаты и других коммунальных платежей более-менее фиксирован, но кто и когда досконально подсчитывал, сколько денег в месяц уходит на хлеб или молоко? Естественно, что суммы планируемых расходов семейного бюджета будут приблизительными, важно лишь ограничить определенные рамки. В итоговой строке подсчитываем, какую сумму ваша семья может позволить себе потратить в следующем месяце.

Если ваша семья относится к тем, кто для совершения крупных покупок предпочитает копить, а не пользоваться кредитами, то внесите в бюджет еще одну строку «Накопления». Суммы из этой строки переносите из периода в период нарастающим итогом до тех пор, пока не накопите нужное количество средств. В эту строку так же для сбалансировки бюджета можно перенести весь

остаток денежных средств, который образовался после распределения денег по предполагаемым статьям расходов. Еще одна необходимая статья – «Резерв». Семейный бюджет обязательно должен предусматривать средства на непредвиденные расходы, будь то незапланированные покупки, деньги на срочное лечение или другие экстренные нужды.

Структура расходов в бюджете семьи должна быть примерно следующая (для семьи: папа, мама, ребенок):

1. Питание – это те расходы, которые идут на повседневное питание всей семьи. То, что вы покупаете на всю неделю в супермаркете. И то, что в течение недели вы докупаете (хлеб, молоко и т. п.). Так как некоторые продукты просто не могут храниться неделю.

2. Транспорт – недельные расходы из бюджета семьи, которые идут на оплату общественного транспорта или на бензин, если у вас машина. Может быть и то, и другое. Так же, если у вас машина, сюда входит стоимость мойки машины в течение месяца.

3. Личные – месячные расходы на каждого члена семьи индивидуально. Маме: косметика, сапоги, парикмахерская, солярий и т. п. Папе: поездка на охоту, рыбалку, поход на футбол с друзьями и т. п. Ребенку: памперсы, , оплата детского сада, школы или спортивной секции и т. п.

4. Бытовые – месячные расходы на всевозможные бытовые нужды. Туалетная бумага, зубные щетки, средства для мытья посуды, лампочка в люстру и т. п.

5. Коммунальные – расходы за месяц на оплату квартиры: свет, горячая вода, холодная, отопление, за гараж (если он есть), кабельное и т. п.

6. Связь – расходы в месяц на интернет, стационарный телефон (межгород, абон. плата), мобильные телефоны и т. п.

7. Резерв – сумма на месяц, предназначенная для непредвиденных расходов, любых. Походы в ресторан, кино, поездки к родственникам и т. п. Любые другие расходы которые не запланированы в других статьях. Если бюджет

других статей был превышен то, эти деньги можно взять из резерва. На то он и резерв бюджета семьи.

8. Накопления – деньги в месяц, которые вы откладываете на крупные покупки, отдых одежду и т. п. Их так же можно использовать для непредвиденных очень важных расходов (срочно кому-то занять, на больницу родственнику и т. п.).

Посмотрим на структуру расходов в процентах на каждую статью, и все статьи вместе.

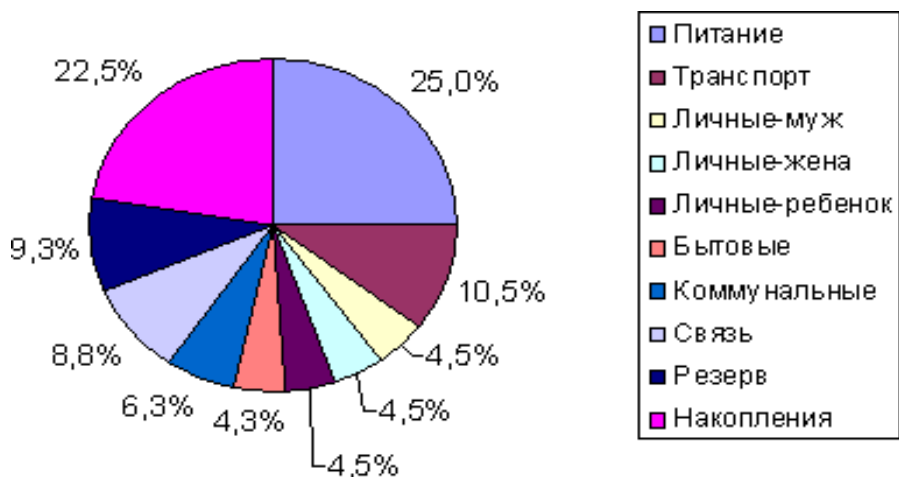

В процессе ведения бюджета семьи суммы и статьи конечно можно и нужно менять в зависимости от внешней ситуации, индивидуальных потребностей, изменяющихся обстоятельств.

Допустим, что доход семьи составляет 20000 условных денежных единиц. Естественно это только пример, причем очень общего характера, в каждом конкретном случае могут быть иные статьи расходов и их величины. Просто потому, что некоторые семьи гораздо больше, а некоторые меньше, и уровень доходов различный.

В таблице структура расходов семьи будет выглядеть так:

Таблица статей расходов, в процентах от 100%		
Все доходы	20000	100
Все расходы	20000	100
Питание	5000	25
Транспорт	2100	10,5

Личные-муж	900	4,5
Личные-жена	900	4,5
Личные-ребенок	900	4,5
Бытовые	850	4,3
Коммунальные	1250	6,3
Связь	1750	8,8
Резерв	1850	9,3
Накопления	4500	22,5

Теперь подсчитаем, хватит ли предполагаемых доходов на предполагаемые расходы. Для этого из суммы доходов вычтете «Итого расходов», «Накопления» и «Резерв». Если остаток получился отрицательным, думайте, что делать: отказываться от некоторых трат, брать кредит или искать дополнительные источники доходов.

Кстати, значительно упростить и ускорить процесс семейного бюджетирования могут специальные программы, – в частности, X-Cash «Семейный бюджет», «Home Station 1.2. Бухгалтерия для дома» или AceMoney Lite.

Никогда не старайтесь экономить на всем подряд – ни к чему хорошему это не приведет. Существуют вещи, на которых экономить нельзя – это полноценное питание, отдых, образование взрослых членов семьи и детей.

Иногда, просматривая семейный бюджет, можно совершить неожиданные открытия, обнаружив, сколько средств уходит на такие вещи, без которых вполне можно обойтись – будь то покупка сладостей или бесконтрольное многочасовое сидение в интернете. И тогда вы сами уже будете вносить необходимые корректировки, тем самым постоянно совершенствуя свой бюджет. А, возможно, со временем у вас выработаются и свои подходы к планированию семейного бюджета.



Внимательно посмотри данные приведенные выше в таблице статей расходов. По каким статьям расходы можно было бы сократить без ущерба для всех членов семьи, а на какие расходы

ты бы увеличил? Объясни почему? Свои предложения оформи в виде таблицы.

Таблица статей расходов		
Всего доходы	10 000 ден. ед.	100%
Расходы:		
Питание		
Транспорт		
Личные-муж		
Личные-жена		
Личные-ребенок		
Бытовые		
Коммунальные		
Связь		
Резерв		
Накопления		
Всего расходы:		
Остаток:		

3.5. Расходы семьи на коммунальные услуги



Граждане и организации обязаны своевременно и полностью вносить плату за жилое помещение и коммунальные услуги.

Плата за жилое помещение и коммунальные услуги *для собственника помещения в многоквартирном доме* включает в себя:

1) плату за содержание и ремонт жилого помещения, включающую в себя плату за услуги и работы по управлению многоквартирным домом, содержанию, текущему и капитальному ремонту общего имущества в таком доме;

2) плату за коммунальные услуги.

Наниматель жилого помещения, занимаемого по договору социального найма или договору коммерческого найма жилого помещения

государственного или муниципального жилищного фонда вносит так же плату за пользование жильем.

Собственники жилых домов несут расходы на их содержание и ремонт, а также оплачивают коммунальные услуги в соответствии с договорами, заключенными с лицами, осуществляющими соответствующие виды деятельности.

Плата за коммунальные услуги включает в себя плату за холодное и горячее водоснабжение, водоотведение, электроснабжение, газоснабжение (в том числе поставки бытового газа в баллонах), отопление.

В соответствии с жилищным кодексом плата за жилое помещение и коммунальные услуги вносится ежемесячно *до десятого числа месяца, следующего за истекшим месяцем*, если иной срок не установлен договором управления многоквартирным домом.

Данная плата вносится на основании платежных документов.

Одной из мер социальной поддержки граждан с низким уровнем доходов, которые в силу определенных причин не могут оплачивать жилищно-коммунальные услуги без серьезного ущерба для качества их жизни и здоровья является предоставление субсидий на оплату жилого помещения и коммунальных услуг.

Субсидия – это имеющая целевое назначение полная или частичная предварительная оплата предоставляемых гражданам жилого помещения и коммунальных услуг из бюджетов различных уровней.



Эксплуатационные расходы для жителей многоэтажных домов включают в себя: уборку территории, техническое обслуживание лифтов, систем диспетчеризации, водоснабжения, теплоснабжения, обслуживание вентиляционных каналов, освещение мест общественного пользования (подъездов и этажей), энергоснабжение для лифтов. Тариф эксплуатационных расходов рассчитывается для каждого дома отдельно предприятием «ЖИЛКОМСЕРВИС», которое оказывает все перечисленные

услуги домашним хозяйствам – жителям многоэтажных домов. Стоимость эксплуатационных расходов зависит от установленного тарифа и площади квартиры.



1. Рассчитайте стоимость эксплуатационных расходов семьи, которая проживает в квартире площадью 54.4 кв.м. Если тариф по дому составляет 2.5 грн. за кв. метр. Льгот семья не имеет.

Вид услуг	Тариф	Начислено к оплате
Эксплуатационные расходы		

Вывод: _____

2. Оплата за потребленную электроэнергию осуществляется в зависимости от показаний электросчетчика и существующих тарифов для населения с учетом НДС. Рассчитайте, какую сумму должна заплатить семья за месяц по данным приведенным в таблице. (Тариф 0.9 грн за 1 кВтч)

3.

Показания счетчика в кВтч		Израсходовано за месяц кВтч	Сумма грн.	НДС 20% в грн.	Всего к оплате грн.
на 1.01.17	на 1.02.17				
19339	19435				

Вывод: _____

Раздел II. Рыночная структура и рыночные посредники

Тема 4. Рынок. Типы рыночных структур

4.1 Сущность рынка



Вам, наверняка, часто приходится слышать термины «рынок» и «рыночная экономика». Попробуйте объяснить, что они означают. Как вы их понимаете?



Довольно просто считать само собой разумеющимся бесперебойное функционирование экономики. Когда мы идем в магазин, то все что нам нужно – хлеб, курица или бананы – лежит на полках. Мы платим за них, забираем домой, и съедаем их. Что может быть проще?

Если же, посмотреть внимательнее, то можно увидеть широкий спектр экономической деятельности, который потребовался для заполнения полок. Прежде чем попасть к нам, продукты питания могли пройти через пять или десять мест, и, двигаясь по цепочке крестьянских хозяйств, производителей продуктов питания, упаковщиков, водителей грузовиков, оптовых продавцов и розничных торговцев; пробывать в пути дни или месяцы и побывать в любом уголке мира. Цифры поражают – 6 млрд. кур, 6 млн. кг бананов и т. д. Кажется, это просто чудо, что продукты, производимые в нужных количествах, доставляются в нужное место и доходят до обеденного стола, не теряя своих качеств.

Но, настоящее чудо состоит в том, что вся система работает без чьего-либо принуждения или централизованного управления. Наоборот, буквально миллионы предприятий и потребителей вовлечены в добровольную торговлю, и их действия и цели незримо скоординированы системой цен и рынков. Никто не решает, сколько цыплят надо вырастить, где будут проходить грузовики и где откроются магазины. И все же, в конце концов, когда вам нужны продукты

питания, вы находите их в магазинах. Это верно не только для продуктов питания. Рынки создают подобные чудеса вокруг нас постоянно – и мы увидим их, если только зададимся целью внимательнее изучить нашу экономику. Тысячи товаров производятся миллионами людей по доброй воле, без какого-либо центрального руководства или специального плана. И на самом деле, не считая нескольких существенных исключений: армию, полицию и школу, большая часть обычной экономической жизни проходит без вмешательства государства – и это является реальной силой рыночной экономики.

Таким образом, рыночная экономика – это сложный механизм координации людей, разных видов деятельности и производств посредством системы цен и рынков; это средство коммуникации для объединения знаний и действий миллиардов отдельных людей. Никто не создавал рынок, и все же он действует замечательно.

В самом общем виде **рынок – это система экономических отношений, складывающихся в процессе производства, обращения и распределения товаров, а также движения денежных средств.** Рынок развивается вместе с развитием товарного производства, вовлекая в обмен не только произведенные продукты, но и продукты, не являющиеся результатом труда (земля, дикорастущий лес). В условиях господства рыночных связей все отношения людей в обществе охвачены куплей-продажей.

4.2. Субъекты и объекты рынка



Субъектом в экономики считается тот, кто самостоятельно принимает решения и осуществляет свои хозяйственные планы.

Субъектами рынка являются продавцы и покупатели. В качестве продавцов и покупателей выступают домохозяйства (в составе одного или нескольких лиц), фирмы (предприятия), государство. Большинство субъектов рынка действуют одновременно и как покупатели, и как продавцы. Все хозяйственные субъекты тесно взаимодействуют на рынке, образуя взаимосвязанный «поток» купли-продажи.

Домашние хозяйства, фирмы (предприятия) и государство – являются основными субъектами рыночной экономики.

Слово **объект** употребляется в двух общих значениях. Первое – то, на что направлена чья-либо деятельность или внимание. Второе – то, что является местом какой-либо деятельности.

Объектами рынка являются товары и деньги. В качестве товаров выступает не только произведенная продукция, но и факторы производства (земля, труд, капитал), услуги. В качестве денег – все финансовые средства, важнейшими из которых являются сами деньги.



- Приведите примеры из личного опыта, когда Вы или члены вашей семьи становились участником рыночных отношений. В каком роли (субъекта или объекта) вы (они) в данном случае выступали?

- На примере школьной столовой докажи, что фирма (предприятие) может действовать на рынке и в качестве покупателя и в качестве продавца.

Продавец	Покупатель

4.3. Условия успешного функционирования рынка



Функционирование рынка предполагает наличие следующих условий:

1. Общественное разделение труда и специализация отраслей и видов экономической деятельности.
2. Становление и развитие товарного производства и обмена как неотъемлемых элементов рынка.
3. Абсолютная мобильность факторов производства (свобода перелива капитала и свобода перемещения рабочей силы из отрасли в отрасль).
4. Существование частной собственности, которая ведёт к экономическому обособлению производителей и позволяет частным лицам и предприятиям по своему усмотрению владеть, распоряжаться и использовать объекты собственности, извлекая при этом выгоду.
5. Свобода экономической, хозяйственной, предпринимательской деятельности. Равноправие рыночных субъектов с различными формами собственности. Это означает не абсолютное равенство в условиях предпринимательства, в доходах, а равное право на существование, на проявление своих возможностей (принципиально различных у разных форм собственности). В результате каждая форма собственности найдёт наиболее эффективную для себя сферу деятельности.
6. Наличие на рынке конкуренции, большого числа независимо действующих покупателей и продавцов любого конкретного продукта или ресурса.
7. Свободное ценообразование. Рыночные цены устанавливаются на основе взаимодействия спроса (покупателей) и предложения (продавцов).
8. Гибкое государственное регулирование рынка, не подавляющее и не разрушающее рынок;
9. Устойчивые денежная и финансовая системы.

10. Стабильная политическая обстановка.

11. Способность и готовность общества принять рыночные отношения.



Вопросы для обсуждения

- Домашние хозяйки, которые идут за покупками, по-своему понимают, что такое рынок. Совпадает ли это с вашим представлением о рынке? Почему «Да»? Почему «Нет»?

- Как вы понимаете тезис: «Обмен является последствием специализации»?

- Адвокат Марченко – один из популярнейших юристов, кроме того он прекрасно печатает на компьютере – приблизительно 100 слов в минуту. Имеет ли ему смысл нанимать секретаря, который печатает со скоростью 50 слов в минуту? Докажите это.



- Приведите пример известных вам предприятий, которые на рынке конкурируют между собой

- Рынок розничной торговли мебели отличается высоким уровнем конкуренции. В большинстве крупных городов насчитываются десятки мебельных магазинов. При этом крупных мебельных фирм, которые изготавливают и поставляют мебель в торговые точки сравнительно не много. Поясните, какие методы используют мебельные магазины, чтобы конкурировать между собой.

- Напишите эссе на тему «Что мы выигрывает от конкуренции».

4.4. Функции рынка



В экономической литературе выделяется несколько выполняемых рынком функций, которые отражают его роль в достижении конкретных экономических целей общества.

Регулирующая функция – наиболее важная. В рыночном регулировании большое значение имеет соотношение спроса и предложения, влияющее на цены. Реализация данной функции позволяет находить ответы на вопросы что, как и для кого производить. Растет цена – это сигнал к расширению производства, падает – к сокращению. Рынок подсказывает производителям, что им производить, от производства каких товаров и услуг отказаться или уменьшить объем их выпуска. Не менее ценную информацию дает рынок и потребителям. На ее основе они постоянно делают выбор, каким именно способом им лучше всего удовлетворять свои многочисленные потребности. В итоге капитал из менее выгодных отраслей с пониженными ценами переливается в более прибыльные отрасли с повышенными ценами. рынок обеспечивает динамичную пропорциональность в товарообороте между различными регионами и национальными хозяйствами.

Ценообразующая функция: реализуется при столкновении спроса и предложения, а также благодаря действию сил конкуренции. В результате

свободной игры этих рыночных сил складываются цены на товары и услуги, устанавливается подвижная связь между стоимостью и ценой, чутко реагирующая на изменения в производстве, в потребностях, в конъюнктуре.

Стимулирующая функция: посредством цен рынок стимулирует освоение достижений научно-технического прогресса, снижение затрат, повышение качества, расширение ассортимента товаров и услуг. Так как каждый субъект рыночных отношений непосредственно на себе ощущает результаты принимаемых решений, он заинтересован в наиболее рациональном использовании имеющихся у него ресурсов.

Распределительная функция: получаемые субъектами рынка доходы представляют собой в основном выплаты за факторы производства, которыми они обладают. Величина дохода зависит от количества и качества фактора производства и от цены, которая устанавливается на рынке на этот фактор.

Информационная функция. Рынок представляет собой богатый источник информации, знаний, сведений, необходимых хозяйствующим субъектам. Он дает, в частности, объективную информацию об общественно необходимом количестве, ассортименте и качестве тех товаров и услуг, которые поставляются на рынок. Наличие информации позволяет каждой фирме постоянно сверять собственное производство с меняющимися условиями рынка.

Посредническая функция. Экономически обособленные производители в условиях глубокого общественного разделения труда должны найти друг друга и обменяться результатами своей деятельности. В нормальной рыночной экономике с достаточно развитой конкуренцией потребитель имеет возможность выбора оптимального поставщика продукции. В то же время продавцу предоставляется возможность выбирать наиболее подходящего покупателя.

Санитрующая функция. Рынок очищает общественное производство от экономически слабых, нежизнеспособных хозяйственных единиц, и вместе с тем поощряет развитие наиболее эффективных, предприимчивых, перспективных структур. Предприятия, которые не учитывают запросы

потребителей, терпят убытки и становятся банкротами, а общественно полезные и эффективно работающие предприятия успешно развиваются.



Адам Смит писал о том, что каждый отдельный производитель хочет удовлетворить только свои потребности, но, благодаря действию системы рынков его действия как бы **Невидимой рукой** направляются

к удовлетворению потребностей общества. Как Вы понимаете его слова?

Адам Смит и Невидимая рука рынка



Почти у каждой науки есть свой «крестный отец», который сформулировал некоторые основные

положения и заложил основу для развития этой науки на многие годы. Например, в физике это Ньютон, в геометрии = Евклид. Одним из «крестных отцов» экономики считается Адам Смит.



Адам Смит (1723–1790), родившийся в местечке Керколди около Эдинбурга (Шотландия), прожил на удивление тихую и незаметную жизнь. Он был профессором Университета в Глазго и читал лекции по теологии, этике, праву и политической экономии.



В 1776 г. Адам Смит издал толстую книгу с длинным названием «Исследование о природе и причинах богатства народов», которая принесла ему славу основателя экономики. В этой книге он рассмотрел множество важнейших вопросов экономической теории: почему цена любого блага или ресурса бывает "рыночной" или "естественной", от чего зависит естественная цена свободно воспроизводимого блага, почему заработная плата

может стремиться к минимуму средств существования, почему выравнивается прибыль на капитал в разных отраслях и так далее. Многие идеи, высказанные

им по поводу этих и других вопросов, стали предвосхищением экономических теорий последующих лет. В частности, Смит известен своим анализом разделения труда, которому посвящена первая глава его бессмертного творения.

Но кроме этого Адам Смит сформулировал основные принципы действия рыночного хозяйства, которые являются залогом его успешного развития без какого-либо вмешательства государства. В чем заключались эти принципы?

Всем людям общества присущ здоровый эгоизм. Каждый человек = это homo economicus, который стремится только к своей собственной выгоде... но в этом нет ничего страшного! Наоборот, именно в этом состоит залог процветания всего общества. Почему?

Чтобы получить прибыль побольше, булочник стремится сделать булочки вкуснее (чтобы увеличить спрос) и снизить затраты на их производство (чтобы обойти конкурентов). Из всех сил стремясь к этой корыстной цели он... работает на общее благосостояние, ведь общество только выигрывает от того, что булочки становятся более дешевыми и вкусными! Чтобы сделать лучше себе, булочник должен сначала услужить другим членам общества, которые отблагодарят его за это своими деньгами.

Следующие слова из «Богатства народов», передающие смысл этой идеи, вошли во многие учебники по экономике: «...человек постоянно нуждается в помощи своих ближних, и тщетно было бы ожидать ее только от их благоволения. Он скорее достигнет своей цели, если призовет себе в помощь их эгоизм... Дай мне то, что мне нужно, и ты получишь то, что необходимо тебе... именно таким путем мы получаем друг от друга наибольшую часть необходимых нам услуг. Не от благожелательности мясника, пивовара или булочника ожидаем мы получить свой обед, а от соблюдения ими своих собственных интересов. Мы обращаемся не к гуманности их, а к эгоизму и всегда говорим не о наших нуждах, но лишь об их выгодах. Никто, кроме

нищего, не хочет зависеть в важнейших вопросах от благоволения своих сограждан...».

Эта теория разумного эгоизма и Невидимой руки стала обоснованием уже существовавшей теории физиократов (французских экономистов Ф. Кенэ, А. Р. Ж. Тюрго и других) о естественном ходе вещей. На многие десятилетия эта теория стала основным аргументом против какого-то вмешательства в развитие хозяйства. Вокруг нее постоянно шли горячие дискуссии, связанные с различными проблемами такой политики (свободой внешней торговли, регулированием рынка труда, сбалансированностью бюджета и т. д.), но о всех этих проблемах и способах их разрешения мы поговорим с вами несколько позже.

4.5. Виды рынков



Совокупность всех рынков, расчлененных на отдельные элементы на основе разнообразных критериев, образует систему рынков.

В экономической литературе выделяется более десятка критериев для характеристики структуры и системы рынка, его классификации. Рассмотрим некоторые из них.

- **По экономическому назначению объектов рыночных отношений:**

- Рынок товаров и услуг (потребительский рынок);
- Рынок ценных бумаг;
- Рынок труда (рынок рабочей силы);
- Рынок и валюты;
- Рынок информации;
- Рынок научно-технических разработок (патентов, лицензий ноу-хау) и др.

- **По товарным группам:**

- Рынки товаров производственного назначения;
- Рынки потребительских товаров (например, продовольствия);

- Рынки сырья и материалов и т. д.
- **По географическому положению:**
 - Местные (локальные) рынки;
 - Региональные рынки;
 - Национальный рынок;
 - Мировой рынок.
- **По степени ограничения конкуренции:**
 - Монопольный рынок;
 - Олигопольный рынок;
 - Рынок монополистической конкуренции;
 - Рынок совершенной конкуренции.
- **По степени зрелости:**
 - Неразвитый рынок;
 - Развитый рынок;
 - Формирующийся рынок.
- **По соответствию законодательству:**
 - Легальный (официальный) рынок;
 - Нелегальный, или теневой, рынок ("черный" и "серый").
- **По характеру продаж:**
 - Оптовый рынок;
 - Розничный рынок.
- **По отраслевому признаку:**
 - Рынок автомобилей;
 - Рынок нефти;
 - Рынок компьютерной техники и т.д.

В рыночной структуре особо выделяют также следующие виды рынков:

- **Рынки товаров и услуг (продуктов труда),** куда включают рынки потребительского назначения, услуг, жилья и зданий непроизводственного назначения.

- **Рынки факторов производства (ресурсов)**, в состав которых входят рынки недвижимости, орудий труда, сырья и материалов, энергетических ресурсов, полезных ископаемых, рабочей силы.



Подумай и назови, что именно является товаром на каждом из перечисленных рынков.

Известно, что цены на товар на оптовом рынке ниже розничных цен.

Почему продавцу (производителю) выгодно продавать товар оптом? Кто (какие субъекты) выступает в роли продавцов и покупателей на оптовом и на розничном рынках?

Оптовый рынок		Розничный рынок	
Продавцы:	Покупатели:	Продавцы:	Покупатели:

4.6. Кругооборот товаров, ресурсов и денег в рыночной экономике



Попробуем построить простейшую модель функционирования рыночной экономики. Вспомним сначала, кто является основными экономическими субъектами. Это, конечно же, производители (фирмы) и потребители (домашние хозяйства). Однако хлопот у них сейчас заметно прибавится. Заметим, что основой рыночной экономики является частная собственность вообще и частная собственность на ресурсы в частности. Труд принадлежит носителю труда, земля - землевладельцу, даже сами фирмы с их производственными мощностями, в конечном счете, принадлежат конкретным людям. Таким образом, каждое домашнее хозяйство оказывается собственником некоторых факторов производства: почти наверняка труда, а иногда и земли и капитала. Часть этих ресурсов потребляется в самих домашних хозяйствах, а что происходит с остальными? Они предлагаются

домашними хозяйствами для продажи на рынке. Кто же является покупателем на этом рынке?

Предприниматели открывают фирмы. Фирма при этом покупает производственные ресурсы в определенной пропорции, осуществляя плату за ресурсы (это ее издержки). Поэтому покупателями на рынке производственных ресурсов являются **фирмы**. Дальше процесс обмена прерывается. Фирма осуществляет производственную деятельность: рационально соединяет купленные производственные ресурсы и производит товары и услуги. При этом фирма должна реализовать конкурентное преимущество, которое выражается либо в качественных характеристиках товаров и услуг, либо в более низких ценах. Произведенную продукцию фирма продает на другом рынке - на уже известном нам рынке продуктов производства (товаров и услуг), где покупателями являются в свою очередь домашние хозяйства. Круг замыкается. (Рисунок 1.).

Фирма стремится так продать свои товары и услуги, чтобы возместить расходы на приобретение производственных ресурсов и получить прибыль. Фирма должна посчитать свой доход, умножив количество проданных товаров или оказанных услуг на их цену. **Прибыль** – это разница между доходом от продажи и затратами (издержками) на приобретение всех производственных ресурсов.

Следующая встреча домашних хозяйств и фирм происходит на рынке потребительских товаров и услуг (Рынок продуктов). Фирмы в качестве продавцов предлагают разнообразные товары и услуги, а домашние хозяйства стремятся их купить, расходуя потребительские доходы, полученные за использование принадлежащих им ресурсов. Предприниматели (владельцы частных фирм получают плату за свой производственный ресурс – предпринимательские способности в виде части прибыли). На этот доход они покупают потребительские товары и услуги для удовлетворения своих потребностей. Так в процессе рыночного кругооборота происходит стихийно реализации интересов основных рыночных субъектов.



Рисунок 1. Модель кругооборота ресурсов, продуктов и денег в рыночной экономике.



- Заполните схему кругооборота товаров и услуг. Найдите на схеме место рыночным субъектам и потокам денег, ресурсов и товаров, обозначив их соответствующими цифрами.

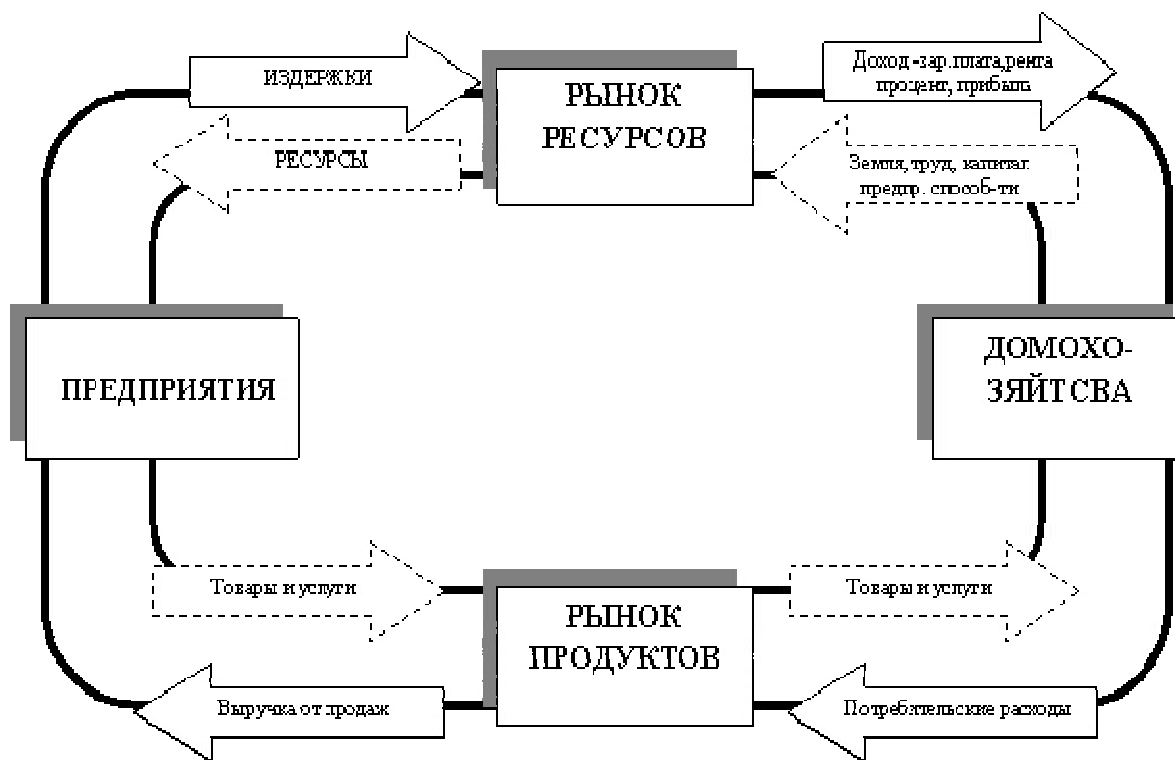
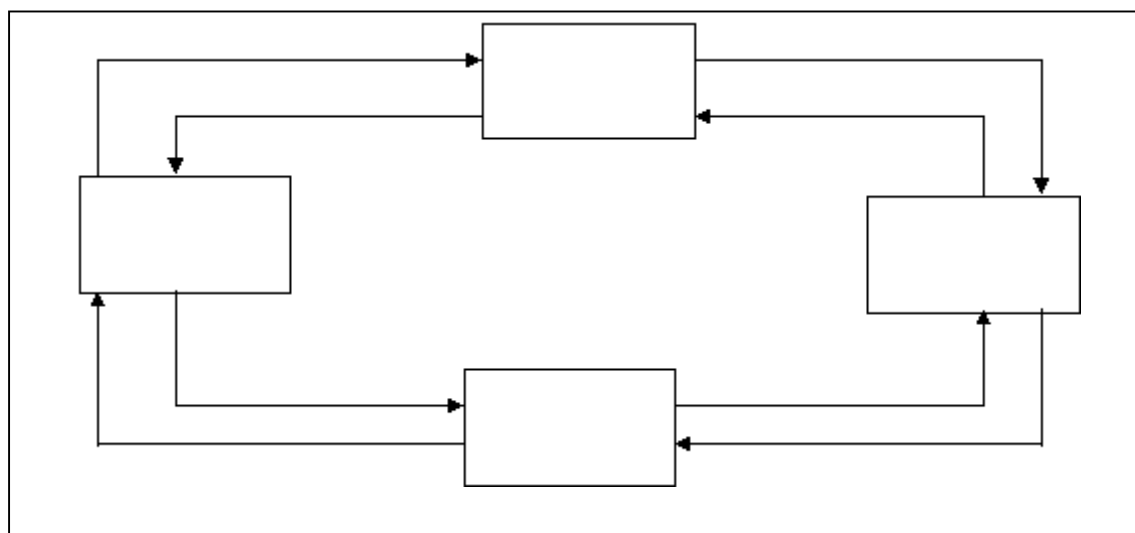

1. Харьковская бисквитная фабрика.
2. Семья Петренко оплатила покупку нового холодильника.
3. Иван Сидоров получил юридическую консультацию.

4. Выпускник НУА ищет работу менеджера.
5. Токарь Васильченко получил заработную плату.
6. Завод «Свет шахтера» закупил новое оборудование.
7. Предприятие получило выручку от продажи произведенной и проданной продукции.
8. Родители купили сыну новый мобильный телефон.
9. Семья Криворучко.
10. Частное предприятие «восход» приняло на работу нового экономиста.
11. Частный предприниматель Хвалько получил предпринимательский доход от своей деятельности в размере 15 тысяч грн.
12. Фермерское хозяйство отгрузило 10 тонн овощей для реализации на овощном рынке.
13. Ученик 6 класса купил пирожное в школьной столовой.
14. Семья Трегубовых внесла абонентскую плату за интернет.
15. СЕПШ ХГУ «НУА»

4.7. Экономическая роль государства в современной рыночной экономике



Даже в условиях раннего капитализма, господства свободного саморегулируемого рыночного хозяйства государство не стояло в стороне от экономических и социальных проблем.

В современной рыночной экономике государство

- формирует **правовое поле** для реализации экономических отношений;
- осуществляет **эмиссию денег** и регулирование денежного обращения;
- регулирует социально-экономические процессы: обеспечение внутренней и внешней безопасности; развитие социальной инфраструктуры, в частности образования, здравоохранения, науки, транспорта; обеспечение социальных гарантий в области трудового права; разработка стимулов для охраны окружающей среды.· поддерживает некоторые сферы и сектора

экономики, например, малый и средний бизнес, новые перспективные отрасли производства;

- обеспечивает развитие фундаментальных научных исследований;
- способствует решению региональных проблем.



Рисунок 2. Модель рыночного кругооборота с участие государства

Государство представлено правительственными учреждениями, осуществляющими юридическую и политическую власть для обеспечения в случае необходимости контроля над хозяйственными субъектами и над рынком для достижения общественных целей, которые финансируются из государственного бюджета (за счет налогов).

Государственное регулирование дополняет, корректирует рыночный механизм. Процесс взаимодействия между ними можно рассмотреть с помощью модели экономического кругооборота с участием государственного сектора экономики (Рисунок 2)

- Дополни простую схему рыночного кругооборота необходимыми элементами с учетом участия государства в рыночной экономике.

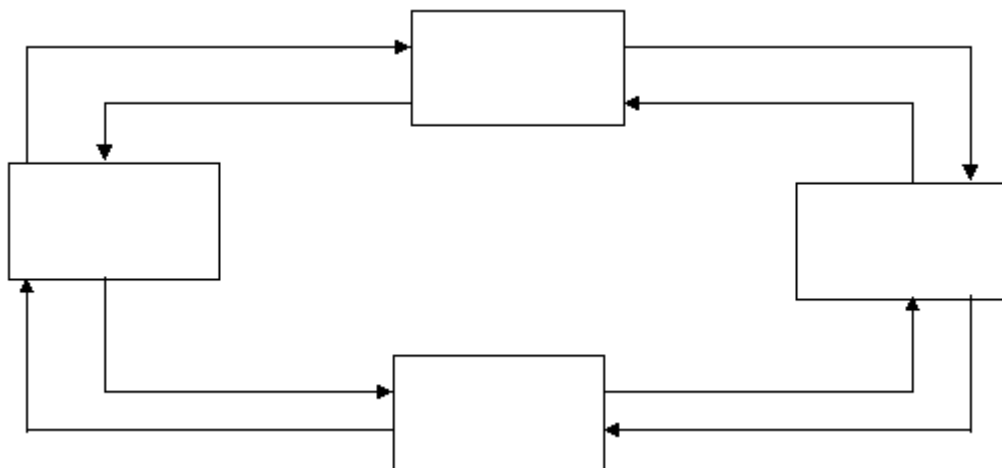

- Найдите на схеме место рыночным субъектам и потокам денег, ресурсов и товаров, обозначив их соответствующими цифрами.
 1. Налоговая инспекция
 2. Предприятие перечислило налог на прибыль.
 3. Михаил Левченко за достижения в учебе получил стипендию Харьковского городского головы.
 4. В магазин привезли новую коллекцию одежды.
 5. В районную прокуратуру приняли на работу нового секретаря.
 6. Пенсионерка Седых получила пенсию.
 7. Иван Андреев уплатил налог на транспортное средство за принадлежащий ему частный автомобиль.

4.8. Монополия и конкуренция



По степени ограниченности конкуренции принято выделять четыре типа рынков, на которых могут действовать хозяйствующие субъекты:

- 1) рынок чистой (совершенной) конкуренции;
- 2) рынок монополистической конкуренции;
- 3) олигополистический рынок;
- 4) монополизированный рынок.

Все эти типы – всего лишь теоретические модели, выделяющие только главное и общее, и поэтому неспособные исчерпывающим образом описать

множество конкретных рыночных ситуаций, с которыми встречается любая реальная фирма.

Основным признаком, по которому отличаются друг от друга различные рыночные структуры, считается количество участников конкуренции.

Совершенная **конкуренция** предполагает, что участниками рынка является очень большое количество фирм, производящих и продающих один и тот же (стандартизованный) продукт. Любая новая фирма может включиться в данную структуру без каких-либо препятствий: нет ограничений на доступ к информации или ресурсам, необходимым для организации производства и реализации такого продукта. Такая структура считается идеальной потому, что на практике некоторые ограничения всегда существуют, а полная стандартизация продукта невозможна. Наиболее близкие реальные условия существуют в сельском хозяйстве и в некоторых отраслях, производящих услуги.

Монополия предполагает одного производителя – продавца какого-либо товара. Такая фирма является для рынка целой отраслью. Препятствия на пути других фирм являются практически непреодолимыми, поэтому формально такая структура предоставляет фирме наибольшую свободу выбора объемов производства и цены реализации продукции. Эта ситуация является также идеальной — в том смысле, что невозможно в условиях рынка абсолютно закрыть какую-либо отрасль для проникновения конкурентов (либо прямого, либо косвенного). Очень высокий уровень доходности производства и реализации монопольного продукта обязательно начинает привлекать другие фирмы, которые рано или поздно расшатывают монопольную ситуацию.

Совершенная конкуренция и монополия представляют собой два полюса рынка, между которыми располагаются реальные рыночные структуры.

Монополистическая конкуренция как реальная рыночная структура предполагает достаточно большое количество продавцов, которые предлагают на рынке неодинаковые продукты. Дифференциация продукта дает

возможность в отрасли иметь множество мелких фирм и обеспечивает легкость входа и выхода с рынка. Характеристики монополистической конкуренции свойственны

- отраслям сферы обслуживания: станции техобслуживания, сети ресторанов;
- отраслям промышленности: производству зубной пасты, стиральных порошков, безалкогольных напитков и т. п.

При монополистической конкуренции каждая фирма продает особый тип товара, который отличается по качеству, оформлению, престижности. При этом фирма является монопольным производителем своей марки товара.

Олигополия – это рыночная структура с незначительным количеством производителей, которые конкурируют между собой, вступление на эти рынки новых фирм затруднено. В условиях олигополии наиболее крупные фирмы контролируют значительную долю рынка. Товар, производимый фирмами, может быть дифференцирован (производство автомобилей) и не дифференцирован (производство стали), главное значение имеет только то, что несколько фирм производят почти всю продукцию. Олигополистическими структурами являются многие отрасли обрабатывающей промышленности (производство нефтехимикатов, алюминия, сигарет). В современных условиях олигополия является преобладающей формой рыночной структуры.

Для характеристики рыночных структур будем использовать таблицу, предложенную К. Макконнелом:

Характеристика	Чистая конкуренция	Монополистическая конкуренция	Олигополия	Чистая монополия
Число фирм	Очень большое число	Много	Несколько	Одна
Тип продукта	Стандартизованный	Дифференцированный	Стандартизованный или дифференцированный	Уникальный, нет заменителей

Контроль над ценой	Отсутствует	Слабый	Взаимная зависимость (следование за лидером); значительный при тайном сговоре	Значительный
Условие входа на рынок	Свободный вход и выход	Сравнительно легкие	Наличие существенных ограничений	Блокировано
Неценовая конкуренция	Отсутствует	Инструменты маркетинга	Типична при дифференциации продукта	Public Relations
Примеры	Сельское хозяйство	Розничная торговля, производство одежды, обуви, продовольствия	Производства стали, машин, компьютеров, автомобилей.	Электрические сети

В ряде отраслей народного хозяйства экономия обусловлена ростом масштаба производства, а конкуренция фактически просто неосуществима или максимально затруднена. Такие отрасли и являются отраслями естественных монополий. **Естественная монополия** – вид монополии, занимающий привилегированное положение на рынке в силу технологических особенностей производства (в связи с эксклюзивным обладанием необходимыми для производства ресурсами, крайне высокой стоимостью или исключительностью материально-технической базы). Чаще всего, естественные монополии – это фирмы, управляющие трудоёмкими инфраструктурами, повторное создание которых другими фирмами экономически неоправданно или технически невозможно (например: системы водоснабжения, системы электроснабжения, железные дороги).



- Перечислите известные вам основные типы рыночных структур: _____

• Может ли монополист в отличие от конкурентной фирмы устанавливать любую цену на свой продукт? _____

• Какие общие черты имеют рынки совершенной и монополистической конкуренции? _____

• Поясните, всегда ли необходимо стремиться к конкуренции: В каких случаях необходима монополия? _____

• Приведите примеры предприятий твоего города, работающих на рынке монополистической конкуренции. _____

• Почему на рынке совершенной конкуренции фирма не может влиять на цену своей продукции, если она задана рынком? _____

Тема 5. Рыночный инструментарий

5.1. Рыночная инфраструктура



Разные виды рынков не существуют обособленно, они взаимосвязаны и взаимодействуют между собой.. Для нормального функционирования рынка необходима четко налаженная работа различных специализированных учреждений, предприятий, организаций

и служб. Система таких учреждений, предприятий, организаций и служб, обеспечивающих движение товаров и услуг, представляет собой рыночную инфраструктуру. Рыночная инфраструктура значительно облегчает и упрощает оборот товаров, услуг, природных ресурсов, денег и ценных бумаг, дает возможность рационально распределять и использовать трудовые ресурсы, оптимальнее размещать и использовать капитал, создает более безопасные условия для рыночных учреждений.

В целом инфраструктуру можно определить как совокупность институтов, систем, служб, предприятий и организаций, обслуживающих рынок и выполняющих определенные функции по обеспечению нормального режима его функционирования.

Основными элементами инфраструктуры рынка в современных условиях являются:

- биржи (товарные, сырьевые, фондовые, валютные),
- аукционы, ярмарки и другие формы организационного посредничества;
- кредитная система, коммерческие банки
- эмиссионная система, эмиссионные банки
- центры государственного и негосударственного содействия занятости (биржи труда);
- информационные технологии и средства деловой коммуникации;
- налоговая система и налоговая инспекция;
- система страхования различных рисков и страховые компании;
- специальные рекламные агентства, информационные центры и агентства средств массовой информации;
- торговые палаты, другие общественные, добровольные и государственные объединения (ассоциации) деловых кругов;
- транспортные коммуникации;
- таможенная система;
- профсоюзы работающих по найму;

- коммерческо-выставочные комплексы;
- система высшего и среднего экономического образования;
- аудиторские компании;
- консультативные (консалтинговые) компании;
- общественные и государственные фонды, предназначенные для стимулирования деловой активности;

Важную роль в рыночной инфраструктуре играют посредники. Движение товаров и услуг от производителя к покупателю требует не только определенного времени, но и значительных усилий опытных, именно в этом деле, людей.

Если бы всеми подобными вопросами занимался непосредственно сам производитель, уровень эффективности его труда был бы чрезвычайно низок из-за значительных расходов времени и ресурсов. Лишнее время и ресурсы тратил бы и потребитель на поиск необходимых ему товаров и услуг. Поэтому на помощь им приходят посредники.

Посредники – это юридические или физические лица (фирмы или отдельные предприниматели), которые представляют интересы производителя и потребителя либо действуют от их имени на различных видах рынка. Их задача - свести двух основных участников рынка.

Инфраструктура призвана обеспечить цивилизованный характер деятельности рыночных субъектов, ее элементы не навязаны субъектам извне, а порождены самими рыночными отношениями.

- Используя список основных элементов рыночной инфраструктуры поясни роль каждого из них на современном рынке.



5.2. Биржа



Одним из традиционных элементов инфраструктуры рынка является биржа.

Биржа – юридическое лицо, обеспечивающее регулярное функционирование организованного рынка.. Раньше биржей называли место или здание, где заключались массовые договора о купле-продаже товаров, валют, ценных бумаг. До эпохи компьютеризации о сделках стороны договаривались устно. Сейчас торги большей частью проходят в электронном виде с использованием специализированных программ.

Механизм деятельности бирж отработывался столетиями. Пробразы бирж существовали ещё во времена древних Рима и Греции. Считается, что само слово «биржа» произошло от названия торговой площади в бельгийском



Торговый зал Чикагской торговой палаты
(Chicago Board of Trade)

городе Антверпене, где в 1551 г. На смену традиционным ярмаркам пришли торги, которые были организованы по другим правилам. Благодаря простоте и удобства этих правил биржи быстро завоевали торговый мир.

На сегодня наиболее крупные биржи – Лондонская (возникла в 1556г.), Нью-Йоркская (легендарная Уолд-стрит), Токийская (мировой лидер по оборотам). Первую биржу в России основал Петр I в 1703 г. в Санкт-Петербурге. В 1990-1991 годах возникновение многочисленных бирж в нашей стране стало своего рода символом перехода Украины к рынку.

Суть биржевой торговли очень проста. Если на обычном рынке должны быть продавец и покупатель, то на бирже задействованы три стороны: продавец, покупатель и посредник (брокер). Именно посреднику разрешался вход на биржу.

Брокер – юридическое или физическое лицо, выполняющее посреднические функции между продавцом и покупателем имеющий право

заключать договора на бирже по поручению клиента и за его счёт. Брокер получает вознаграждение в виде комиссионных.

Брокерская деятельность является лицензируемым видом деятельности.

Дилеры–фирмы или лица, организующие куплю-продажу,

действующие от своего имени и за свой счет



Брокеры (дилеры) в своих интересах или интересах клиентов выставляют в торговые системы заявки на покупку или продажу товара (ценных бумаг, валюты). Эти заявки удовлетворяются встречными заявками других

торговцев. Биржа ведёт учет исполненных сделок, реализует, организует и гарантирует расчеты. обеспечивает механизм взаимодействия «поставки против платежей» (Delivery Versus Payment, DVP).

В зависимости от того, какой вид товара продается и покупается, все **биржи** можно разделить на товарные, валютные, фондовые и биржи труда.

Ранее всех были созданы именно товарные, которые с успехом функционируют и по сей день. В настоящее время на долю товарных бирж приходится около четверти всей международной торговли. Конечно же, торгуют на товарной **бирже** не самим товаром, а контрактами на его поставку. На них продаются контракты на стандартизируемые виды товаров, которые могут быть проданы крупными партиями по образцам или техническому описанию. Наиболее распространенными товарами являются энергетическое, текстильное и промышленное сырье, драгоценные и цветные металлы, различные пищевые продукты, такие, как, например, зерновые, мясо, кофе и т. д. Отличительной особенностью торговли на бирже является то, что товары не переходят из рук в руки. Договор заключается на определенное время: продавец обязуется доставить покупателю конкретное количество товаров в установленное время по определенной цене. В зависимости от номенклатуры товаров, продаваемых и покупаемых на бирже, их можно разделить на универсальные и специализированные.

Самые крупные по объему совершаемых сделок международные товарные биржи являются универсальными. Например на Чикагской товарной бирже (*Chicago Mercantile Exchange*) торгуют крупным рогатым скотом, живыми свиньями, беконом, золотом, пиломатериалами, ценными бумагами, иностранной валютой. На Токийской товарной бирже сделки совершаются по золоту, серебру, платине, каучуку, хлопковой пряже, шерстяной пряже.

Для специализированных бирж характерна более узкая товарная специализация, в основном по группам товаров. К таким биржам относятся, например, Лондонская биржа металлов «Лондон Металл Эксчейндж» (группа цветных металлов: медь, алюминий, никель, олово, свинец, цинк, серебро и с марта 2005 года пластмассы), Нью-Йоркская биржа кофе, сахара и какао «Кофе, шуга энд кокао Эксчейндж», Нью-Йоркская биржа хлопка (хлопок, концентрат апельсинового сока), биржи сельскохозяйственных товаров – «Зерновая биржа» в Миннеаполисе (США), Лондонская международная нефтяная биржа и другие.

Фондовая биржа является организатором торгов на рынке ценных бумаг. Объектом купли и продажи там выступают разнообразные ценные бумаги, чаще всего акции и облигации.

Биржа труда является организацией, которая осуществляет посредничество между соискателями и работодателями. Не трудно догадаться, что товаром на таких биржах является рабочая сила.

И, наконец, **валютная биржа** представляет собой чрезвычайно важный компонент валютного рынка, обеспечивающий проведение сделок по купле-продаже иностранной валюты.

Главной функцией всякой биржи является посредничество между покупателями и продавцами. Кроме того, она должна обеспечивать открытость торгов, предоставлять услуги арбитража, а так же гарантировать исполнение заключенных сделок. На бирже в обязательном



порядке ведется учет проводимых сделок, выясняются и регулируются цены на товар, осуществляется биржевое страхование и т.д.

Основным источником дохода биржи является комиссионный сбор, который взимается с каждой сделки осуществленной в биржевом зале. Кроме того, биржа может получать дополнительный доход за счет взимания членских взносов, а так же платы за доступ к торгам.



- Найдите правильный ответ:

Посредник, который заключает договор даговора на товарной бирже по поручению клиента и за его счет – это:

- а) маклер;
 - б) диллер;
 - в) брокер
- Биржа, на которой продают и покупают акции предприятий называется:
 - а) товарная биржа;
 - в) валютная биржа;
 - б) фондовая биржа



- Расскажи, как происходит торговля товаров на бирже.
- Какие, по твоему мнению, товары нельзя продавать на бирже и почему? _____

- Подумайте, какое значение для имеет товарная биржа для развития страны.

5.3. Банки как элемент финансово-кредитной инфраструктуры рынка



Современные банки – это универсальные финансовые учреждения, которые выполняют до 300 видов разнообразных услуг. Поскольку эти операции и услуги возникли не в одно

время и не в одном месте, то становится тяжело отметить, когда возникло банковское дело. Самыми давними считаются операции по сбережению денег. Этим занимались или церковные заведения, или частные лица. Банки – одно из древнейших экономических изобретений человечества. Первые банки появились примерно 3–2 тыс. до н. э. в Месопотамии. Их роль выполняли храмы и дворцы местных правителей, предоставлявшие услуги по безопасному хранению товаров. В 1661 году в Швеции был создан первый государственный центральный банк. Идея центрального банка, контролирующего банковские операции в стране и отвечающего за производство и состояние национальной валюты, была революционным нововведением и крайне долго прививалась в мире.

К примеру, во Франции центральный банк появился через 140 лет. Государственный банк Российской Империи был основан в 1860 году.

В США Федеральная Резервная Система Federal Reserve System (выполняет функции Центрального Банка) была создана лишь в 1913 году.

В настоящее время в Украине, как и во многих странах мира, существует, **двухуровневая банковская система**, которая включает в себя Национальный банк Украины (НБУ) – верхний (первый) уровень банковской системы и целую сеть коммерческих банков (второй уровень), состав и численность которых существенно изменяется во времени. Деятельность банковской системы регламентируется Законом «О банках и банковской деятельности».

Банки первого уровня:

- проводят единую государственную политику в сфере денежного обращения и кредитования;
- имеют монопольное право на выпуск (эмиссию) в оборот денег;
- координируют работу коммерческих банков;
- устанавливают курс национальной денежной единицы к валютам других стран;

- хранит резервные фонды денежных знаков, драгоценных металлов и валют;
- выдает кредиты коммерческим банкам;
- регулирует размеры банковских процентных ставок.

Основой кредитно-банковской системы являются коммерческие банки. Они создаются как акционерные общества.

Коммерческий банк – финансово кредитное учреждение, операции которого направлены на аккумуляцию денежных средств, последующее их размещение на денежном рынке, а также выполнение расчетно-кассовых операций и поручений клиентов.

Коммерческие банки представляют собой своеобразные супермаркеты по торговле кредитами. Чтобы торговать кредитами, нужно сначала собрать временно свободные денежные средства. Финансовые ресурсы коммерческого банка состоят из:

- уставного капитала;
- нераспределенной прибыли;
- привлеченных средств: депозиты до востребования или текущие; срочные; сберегательные (до 80%).

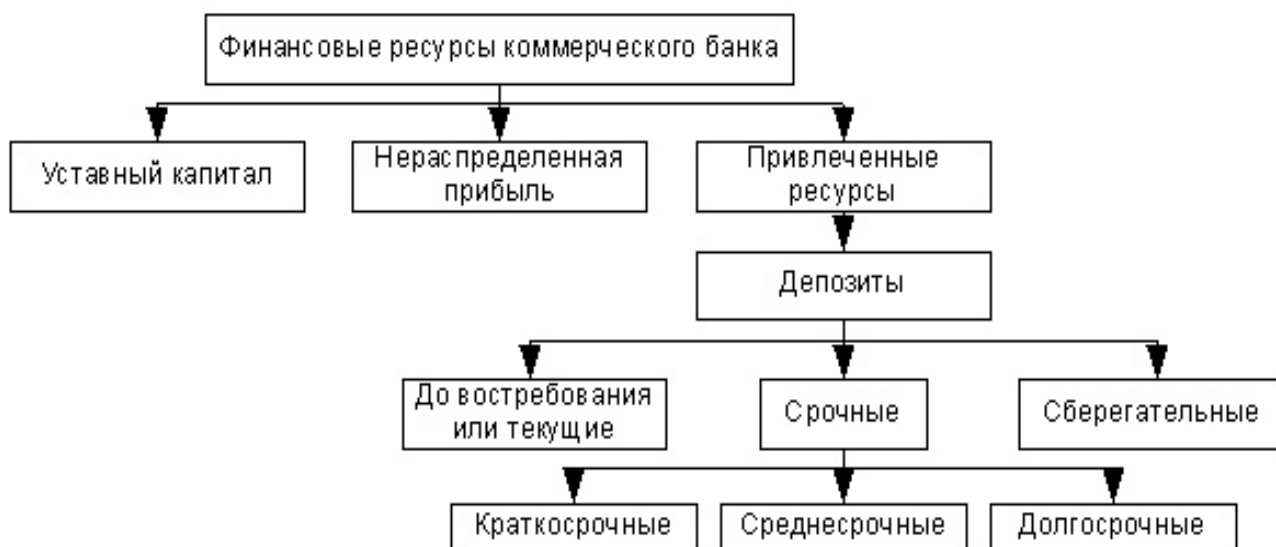

К **основным функциям** коммерческих банков относятся:

- мобилизация временно свободных денежных средств и превращение их в капитал;
- кредитование предприятий, государства и населения;
- выпуск платежных документов, ценных бумаг и операции с ними;
- осуществление расчетов и платежей в хозяйстве;
- консультирование клиентов по проведению отдельных банковских, экономических и фондовых операций.

Сегодня банки заняли столь важное место в хозяйстве большинства стран, что любые сбои в их работе сотрясают страны подобно землетрясениям. И связано это, прежде всего с тем, что банки сегодня выполняют основную часть работы по переводу денег от покупателей к продавцам, обслуживая систему расчетов в экономике.

Чем лучше банки справляются с этой работой, тем быстрее деньги оборачиваются в экономике и тем большую пользу они могут принести стране, помогая заключать сделки и развивать производство товаров. Но если банки перестают справляться с этой работой, экономику любой страны начинает лихорадить.

Наличие банков позволяет вести большую часть денежных расчетов в безналичной форме, что значительно облегчает и ускоряет ведение всех дел. Таким образом, банки обеспечивают рыночное хозяйство системой каналов, по которым можно удобнее и быстрее перемещать деньги, необходимые гражданам, государству и предпринимателям. Банк является самостоятельным хозяйствующим субъектом, действующим на принципах хозяйственного расчета. Именно оказание выше перечисленных услуг а, также, обеспечение надежного хранения ценностей испокон веков и приносят банкам основную часть их доходов. Соответственно главная забота банкиров всего мира – ускорить и облегчить движение денег, создать новые удобства для своих клиентов и получить за это дополнительную плату.

Основная часть банковской прибыли возникает как разница между более высокими процентами под которые выдаются деньги и значительно меньшими процентами, которые банк выплачивает вкладчикам.



Разница между процентными ставками по кредитам и вкладам называется «**банковская маржа**».

- Укажите основную функцию коммерческого банка:
 - А) страховая защита предпринимателей
 - Б) прием депозитов и кредитование физических и юридических лиц
 - В) контроль за денежной массой и кредитом в экономике
 - Г) проведение наличных расчетов

• Укажите, какие функции не выполняют коммерческие банки:

- А) предоставление кредитов населению
- Б) обслуживание расчетных счетов предприятий
- В) эмиссия денег
- Г) хранение ценностей физических лиц в банковских сейфах.

• Согласны ли вы с выражением: «Векселя и чеки являются кредитными деньгами» _____

• Как называется главный государственный банк Украины _____

• Поясните, почему банкам выгодно предоставлять кредиты.

• Какие выгоды получает клиент, храня временно свободные денежные средства в банке?



5.4. Сбережения. Начисление процентов по депозитным вкладам



Каждый из нас заботится о сохранности и преумножении собственных сбережений. Подумай и скажи, почему хранить деньги дома не выгодно и даже не безопасно?



Обращаясь в банк, клиент стремится сохранить свои денежные средства, увеличить их количество, облегчить и ускорить платежные операции. Денежные средства размещенные под проценты в финансовом учреждении (как правило в банке) называются «**Банковский депозит**» (банковский вклад). С точки зрения обывателя, банковский депозит это деньги данные в долг банку, на заранее определенных условиях. Условия депозита фиксируется в депозитном договоре. С точки зрения гражданского кодекса, понятие банковского вклада и депозита тождественно равны, однако в банковском законодательстве понятие *депозита* более широкое, нежели понятие *банковского вклада*.

Депозит (вклад) – это денежные средства в наличной или безналичной форме, национальной или иностранной валютах, переданный банку их владельцем или третьим лицом за счет и по поручению вкладчика для сохранения на определенных условиях.

Операции по привлечению вкладов, называются депозитными. Депозитным может быть какой-нибудь открытый клиенту в банке счет, на котором сохраняются его денежные средства.

Виды депозитных вкладов индивидуальны для каждого банка, но в основном можно выделить следующие виды депозитов: срочные, до востребования и условные.

Вклады до востребования, а также на текущие счета могут быть изъяты вкладчиками по первому требованию. Владелец текущего счета получает от банка чековую книжку или депозитную карточку, по которым он может не только сам получать деньги, но и расплачиваться с агентами экономических отношений.

Срочные вклады – это вклады, вносимые клиентами банка на определенный срок, по ним уплачиваются повышенные проценты. При этом процентные ставки зависят от размера и срока вклада.

Срочные вклады (размещение денег на определенный срок) являются наиболее привлекательными для банков, так как усиливают их ликвидные позиции.

Вкладывая свои деньги, клиент предоставляет банку возможность определенное время пользоваться ими, за что получает от банка определенную премию – **процент**.

Депозитная процентная ставка – это банковский процент, который выплачивают владельцу депозита, поместившему его в банк.

Величина процентов – суммы денег накопленной на депозитном счете зависит от: суммы вклада; срока вклада; величины депозитной процентной ставки предлагаемой банком; способа начисления процентов.

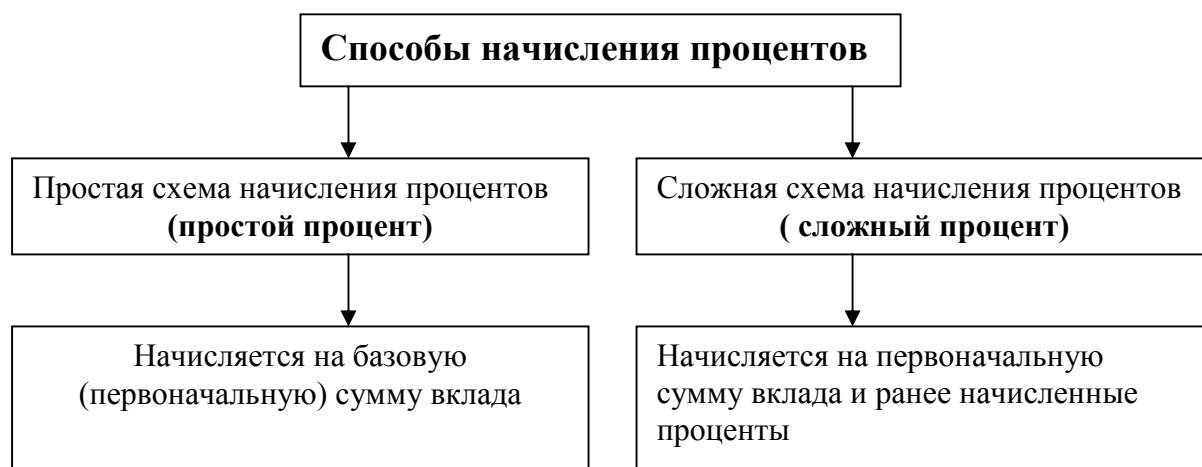

Рассмотри пример расчета процентов по простой и сложной схеме начисления.

Исходные данные:

Сумма вклада $P = 10000$ грн.

Годовая процентная ставка $i = 20\%$

Срок вклада $p = 3$ года

Определить какая сумма денег будет накоплена на депозитном счете при простой и при сложной схемах начисления процентов.

1. Расчет накопленной суммы при простой схеме начисления

Год	Сумма денег, на которую начисляются проценты	Расчет процентов по вкладу (грн.)	Накопленная сумма (грн.)
1	10 000	$10\ 000:100 \times 20 = 2\ 000$	$10\ 000 + 2\ 000 = 12\ 000$
2	10 000	$10\ 000:100 \times 20 = 2\ 000$	$12\ 000 + 2\ 000 = 14\ 000$
3	10 000		

2. Расчет накопленной суммы при сложной схеме начисления

Год	Сумма денег на которую начисляются проценты	Расчет процентов по вкладу (грн.)	Накопленная сумма (грн.)
1	10 000	$10\ 000:100 \times 20 = 2\ 000$	$10\ 000 + 2\ 000 = 12\ 000$
2	12 000	$12\ 000:100 \times 20 = 2\ 400$	$12\ 000 + 2\ 400 = 14\ 400$
3	14 400		

Вставьте в таблицу недостающие данные.

При каком способе начисления процентов вкладчик получит большую сумму по окончанию срока депозита и на сколько? Ответ подтверди расчетами.



Сделай самостоятельно вывод: какая схема начисления процентов по вкладу, при прочих равных условиях, выгоднее для вкладчика, а какая для банка?



Мы рассмотрели табличный способ расчетов процентов по депозитным вкладам. В современных банках расчет процентов по депозитным вкладам осуществляется при помощи специальных компьютерных программ. Рассчитать сумму денег, накопленных на депозитном счете можно так же при помощи математических формул.

Введем необходимые обозначения:

S – сумма денежных средств, причитающихся к возврату вкладчику по окончании срока депозита. Она состоит из первоначальной суммы размещенных денежных средств, плюс начисленные проценты;

i – годовая процентная ставка;

n – срок вклада;

P – первоначальная сумма привлеченных в депозит денежных средств.

Формала простых процентов	Формула сложных процентов
$S=P \times (1+i:100 \times n)$	$S=P \times (1+i:100)^n$

Тогда расчет накопленной суммы по данным представленным в предыдущем задании будет выглядеть следующим образом

Простая схема начисления процентов	Сложная схема начисления процентов
$S=10000 \times (1+20:100 \times 3)=$ $10000 \times (1+0,6)=16000$ грн	$S=10000 \times (1+20:100)^3 =$ $10000 \times 1,2^3 =17280$ грн.

- Расчитайте любым известным вам способом сумму денежных средств, причитающихся к возврату вкладчику при простой и сложной схемах начисления процентов если сумма вклада составила 2 000 дол. США, срок вклада – 2 года, годовая процентная ставка 10%.

5.5. Практическая работа «Выбор выгодных условий размещения денег»

У вкладчика есть возможность разместить **100 тыс. \$** на срочный депозитный вклад **на 3 года** в один из коммерческих банков: «Север» и «Юг».

Банк «Север» предлагает **15%** годовых при простой схеме начисления процентов.

Банк «Юг» предложил вам открыть депозитный счет со сложной схемой начисления процентов по вкладу, но депозитная процентная ставка при этом ниже и составляет **14%**.

Определите, условия какого банка более выгодны для вас. Помогите вкладчику принять экономическое решение. Определите его экономическую выгоду при принятом варианте размещения денег. Рассчитайте сумму процентов двумя способами.

Ход работы:

1. Определим сумму денежных средств, которую мы получим по окончании срока депозита в банке «Север».

Год	Сумма денег, на которую начисляются проценты	Расчет процентов по вкладу \$	Накопленная сумма \$
1			
2			
3			

Для расчета математическим способом используем формулу:

Расчет: _____

Вывод: При размещении денег на депозитном вкладе в банке «Север» через 3 года вкладчик получит накопленную сумму в размере _____ \$, в том числе собственных средств _____ \$, процентов _____ \$.

2. 1. Определим сумму денежных средств, которую мы получим по окончании срока депозита в банке «Юг».

Год	Сумма денег, на которую начисляются проценты	Расчет процентов по вкладу \$	Накопленная сумма \$
1			
2			
3			

Для расчета математическим способом используем формулу:

Расчет: _____

Вывод: При размещении денег на депозитном вкладе в банке «Юг» через 3 года вкладчик получит накопленную сумму в размере _____ \$, в том числе собственных средств _____ \$, процентов _____ \$.

3. Рекомендации по размещению денег _____

4. Определим экономическую выгоду, которую при этом получит вкладчик.

Дополнительное задание: Какой банк вы бы посоветовали вкладчику, если бы он размещал денежные средства сроком на 1 год. Почему?

5.6. Кредиты



Кредитование – предоставление лицу, нуждающемуся в деньгах, права осуществлять свои расходы за счет банка при условии гарантированного возмещения банку израсходованных сумм и внесения платы за пользование банковскими средствами. Существует множество форм привлечения банками средств во вклады, но мир кредитования еще более разнообразен и сложен. Поэтому назовем лишь важнейшие принципы кредитования и наиболее распространенные его формы.

Выделяют следующие условия кредитования: **СРОЧНОСТЬ, ПЛАТНОСТЬ, ВОЗВРАТНОСТЬ, Срочность.** Банк является собственником лишь той малой части имеющихся у него денег, которые были вложены в его создание учредителями. Эти деньги – уставной капитал (фонд) банка – нужны лишь для организации работы и обеспечения его обязательств перед вкладчиками. Уставной капитал (фонд) – величина средств, которая передается учредителями в собственность созданной ими организации, что позволяет им начать свою деятельность.

Основным же рабочим инструментом банка являются средства, которые он получает от вкладчиков и использует для кредитования. Вкладчики дают банку деньги не навсегда, а на время. Поэтому каждой гривной своих депозитов банк вправе распоряжаться только определенное число месяцев или лет.

Кредитный договор – соглашение между банком и тем, кто одалживает у него деньги (заемщиком), определяющие права и обязанности каждой из сторон, и, прежде всего, срок предоставления кредита, плату за пользование им и гарантии возврата денег.

Чем на более длительный срок заемщик одалживает деньги у банка, тем более высокую плату банк с него берет. Причина простая - для долгосрочных ссуд банку приходится использовать долгосрочные депозиты. Для их получения банк должен пообещать вкладчикам более высокий доход на вложения, потому, что вкладчик в этом случае отказывается от права распоряжения деньгами на более длительный срок.

Процент за кредит – плата за пользование денежными средствами, ссуживаемыми банком заемщику. Устанавливается в процентах к сумме кредитов и в расчете на один год использования заемных средств.

Возвратность. Этот принцип кредитования несложен: кредит предоставляется в пользование на срок и должен быть возвращен вовремя. Но для самого банка соблюдение этого принципа предполагает проведение очень кропотливой работы по оценке заемщиков, а точнее их кредитоспособности.

Кредитоспособность – наличие у заемщика готовности и возможности вовремя выполнить свои обязательства по кредитному договору, то есть вернуть основную сумму займа и выплатить проценты по нему.

Итак, мы рассказали о двух основных принципах кредитования, и, как поняли, вещь это необходимая для нормальной жизни экономики и банка. Как банк делает деньги? Уж не печатает ли он их? Многие задаются этими вопросами. Банк делает деньги на риске, но вполне разумном. Он оперирует

"нереальными деньгами". Например, клиент банка положил на счет 10 млн. гривен. Банк отдал эти деньги предпринимателю для закупки товара (выдал кредит) под 25% годовых. Клиент банка знает, что деньги у него на счете, и если они ему понадобятся, то он сможет их забрать. Таким образом, в экономике появилась еще одна сумма денег – нереальная: у предпринимателя - 10 млн. и у клиента 10 млн. рублей. Предприниматель продав купленный товар отдаст долг банку и выплатит процентную ставку. Таким образом, в банке опять 10 млн. грн, которые может забрать клиент. А банк заработал себе свои 2500000 гривен годовых. Так же банк может выдать безналичный кредит предпринимателю, т. е. открывает ему чековый счет на котором лежит 10 млн. гривен. Кредитная эмиссия – увеличение банком денежной массы страны за счет создания новых чековых (текущих) счетов для тех клиентов, для тех клиентов, которые получили от него ссуды и не берут их наличными, соглашаясь осуществлять свои будущие расходы в безналичной форме – с помощью чеков или иным образом.

Это выгодный способ получения денег, но, рассмотрим пример: клиент положил на текущий счет 10 млн. грн., а банк дал наличный кредит предпринимателю на 10 млн. грн. Через 2 месяца клиенту неожиданно понадобились деньги, и он решил снять со своего счета 10 млн. грн. А денег нет! Репутация банка падает к нулю столь же стремительно, как яблоко на голову Ньютона. Немного выше мы упоминали о риске при оперировании нереальными деньгами. Банк признают банкротом, и его имущество будет продано, чтобы отдать долг. А еще через месяц предприниматель принесет свой долг.

Чтобы такого не происходило у банка должен быть резерв – банкир смотрит сколько денег снимают со счетов в дни наибольших снятий денег (например, перед праздниками или отпусками) и оставляет эту сумму в резерве, а остальное может «смело» пускать в оборот. «Смело» мы взяли в кавычки потому, что гарантией 100%-надежности банка может быть только

формирование 100%-резерва, т.е. оставление всех внесенных в него сумм внутри банка, а возможность оперировать возможна только за счет уставного фонда. Но в такой ситуации банк превращается во что-то вроде коллективного картофелехранилища, хотя такие банки и существуют – сейф-банки. Во всех остальных случаях есть риск – а, вдруг, все клиенты банка придут и снимут деньги со своих счетов.

Кредитования предприятий, государства и населения имеет важное экономическое значение. Прямое предоставление в ссуду свободных денежных капиталов их владельцами заемщикам в практической хозяйственной жизни затруднено. Банк выступает в качестве финансового посредника, получая денежные средства у конечных кредиторов и давая их конечным заемщикам.

Потребительский кредит – кредит, предоставляемый непосредственно гражданам (домашним хозяйствам) для приобретения предметов потребления. Такой кредит берут не только для покупки товаров длительного пользования (квартиры, мебель, автомобиль и т. п.), но и для прочих покупок (мобильные телефоны, бытовая техника, продукты питания). Он выступает или в форме продажи товаров с отсрочкой платежа, или в форме предоставления банковской ссуды на потребительские цели, в том числе через кредитные карты. При этом взимается довольно высокий процент.

Виды потребительских кредитов:

- Целевые и нецелевые – кредиты могут оформляться на покупку определённых товаров и тратиться на усмотрение заемщика.

- С обеспечением или без – кредиты с обеспечением выдаются под залог имущества или под поручительство. Кредит, выданный под залог недвижимого имущества, называется **ипотечным кредитом**. Ипотека – это одна из форм залога, при которой закладываемое недвижимое имущество остается в собственности должника, а кредитор в случае невыполнения последним своего обязательства приобретает право получить удовлетворение за счет реализации данного имущества.

• По сроку погашения долга – выделяют кратко-, средне- и долгосрочные займы.



Подумайте и сформулируйте положительные и отрицательные стороны покупки товара в кредит

Преимущества:

Недостатки:

СОДЕРЖАНИЕ

РАЗДЕЛ I. ПОТРЕБНОСТИ СЕМЬИ И ИХ УДОВЛЕТВОРЕНИЕ.....	4
Тема 1. Потребности и ресурсы.....	4
1.1. Потребности. Неограниченность потребностей.....	4
1.2. Товары и услуги.....	8
1.3. Экономические ресурсы, виды ресурсов.....	10
1.4. Специализация и разделение труда. Производительность труда.....	12
Тема 2. Деньги в экономике.....	14
2.1. Бартер и денежный обмен. История возникновения денег.....	14
2.2. Виды денег, их характеристики.....	19
2.3. Основные функции денег.....	22
2.4. Безналичные деньги.....	25
2.5. Роль денег в современной рыночной экономике.....	27
Тема 3. Потребности семьи и их удовлетворение.....	28
3.1. Сущность понятий «семья» и «домашнее хозяйство». Экономическая роль семьи в жизни общества.....	28
3.2. Потребительский бюджет семьи и его планирование.....	31
3.3. Доходы семьи и их источники.....	38
3.4. Планирование расходов семьи.....	41
3.5. Расходы семьи на коммунальные услуги.....	45
РАЗДЕЛ II. РЫНОЧНАЯ СТРУКТУРА И РЫНОЧНЫЕ ПОСРЕДНИКИ.....	48
Тема 4. Рынок. Типы рыночных структур.....	48
4.1 Сущность рынка.....	48
4.2. Субъекты и объекты рынка.....	49
4.3. Условия успешного функционирования рынка.....	51
4.4. Функции рынка.....	53
4.5. Виды рынков.....	57
4.6. Кругооборот товаров, ресурсов и денег в рыночной экономике.....	59
4.7. Экономическая роль государства в современной рыночной экономике..	62
4.8. Монополия и конкуренция.....	64
Тема 5. Рыночный инструментарий.....	68
5.1. Рыночная инфраструктура.....	68
5.2. Биржа.....	70
5.3. Банки как элемент финансово-кредитной инфраструктуры рынка.....	74
5.4. Сбережения. Начисление процентов по депозитным вкладам.....	79
5.5. Практическая работа «Выбор выгодных условий размещения денег».....	83
5.6. Кредиты.....	85

Навчальне видання

ОСНОВИ ЕКОНОМІКИ

Навчальний посібник
для учнів 6 класу

(російською мовою)

4-е издание, исправленное и дополненное

А в т о р - у п о р я д н и к БЕЛОУСОВА Олена Василівна

В авторській редакції
Комп'ютерний набір *О. В. Белоусова*

Підписано до друку 28.08.2017. Формат 60×84/8.
Папір офсетний. Гарнітура «Таймс».
Ум. друк. арк. 10,63. Обл.-вид. арк. 4,76.
Тираж 50 пр. Зам. №

План 2016/17 навч .р., поз. № 19 у переліку робіт кафедри

Видавництво
Народної української академії
Свідоцтво № 1153 від 16.12.2002.

Надруковано у видавництві
Народної української академії
Україна, 61000, Харків, МСП, вул. Лермонтовська, 27.